

# Tehnum <sup>8</sup>/<sub>80</sub>

PUBLIKAȚIE LUNARĂ EDITATĂ DE C.C. AL U.T.C.

ANUL XI, NR. 117

## CONSTRUCȚII PENTRU AMATORI

### SUMAR

- STIINȚĂ, TEHNICĂ, PRODUCTIE** . . . . . pag. 2-3  
Proiectul de bacalaureat — un proiect aplicativ  
În avanpremieră — titluri noi pentru constructorii amatori
- RADIOTEHNICĂ PENTRU ELEVI** . . . . . pag. 4-5  
Tranzistorul bipolar  
Comutatoare electronice  
Montajul Darlington  
Tranzistoare — echivalențe
- CQ-YO** . . . . . pag. 6-7  
Reglarea stațiilor SSB  
Emitător MF  
Calibrator cu cuarț  
Filtru activ pentru AM-SSB-CW  
RAA într-un domeniu de 60 dB
- CITITORII RECOMANDĂ** . . . pag. 8-9  
Radioreceptor  
Înterupător cu senzor  
Fotocomandă  
Comutator pentru osciloscop  
Circuit basculant  
Util
- HI-FI** . . . . . pag. 10-11  
Sonorizarea în tehnica proiecției diapozitivelor  
Preamplificator pentru chitară  
Reducător dinamic de zgomot
- NOI SURSE DE ENERGIE** . . . pag. 12-13  
Microcentrală hidroelectrică  
24 V/800 W
- AUTO-MOTO** . . . . . pag. 14-15  
Consumul rațional de combustibil  
Turometru-uglometru-stroboscop  
Circulația rutieră
- FOTOTEHNICĂ** . . . . . pag. 16-17  
Ecran pentru retroproiecție  
Proiecția diapozitivelor  
Codificarea substanțelor
- INTERIOR '80** . . . . . pag. 18
- PENTRU TINERILE GOSPODINE** . . . pag. 19  
Construcții-divertisment  
Practic
- PUBLICITATE** . . . . . pag. 20-21  
Televizoare cu circuite integrate
- REVISTA REVISTELOR** . . . . . pag. 22  
Contra țințarilor  
Regulator de tensiune  
Canar  
Generator  
Avertizor
- MOZAIC** . . . . . pag. 23  
Carnet editorial  
Perspicacitate  
De cinci ori  
Vacanța mare
- POȘTA REDACȚIEI** . . . . . pag. 24  
Radioservice

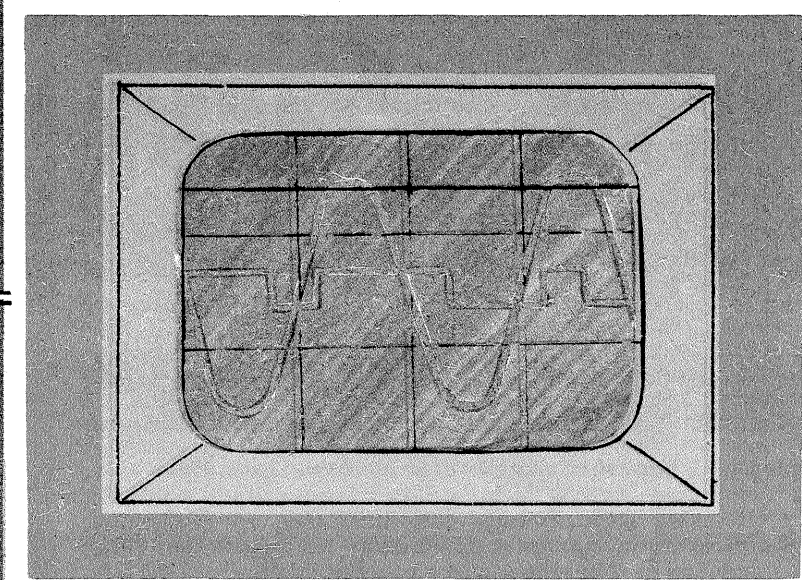
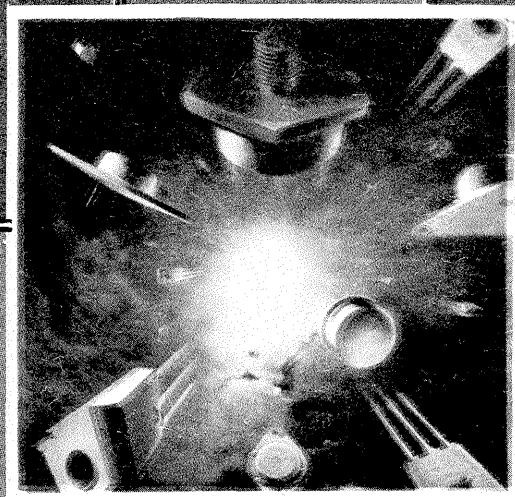

## MICROCENTRALĂ HIDROELECTRICĂ

(citiți în pagina 12)

# PROIECTUL DE BACALAUREAT-UN PROIECT APLICATIV

Pentru o bună parte dintre absolvenții învățământului liceal de specialitate, orele emoțiilor examenului de admitere au trecut. În criteriul succesului la aceste examene, un rol deloc secundar l-au avut lucrările practice realizate la începutul acestei veri în cadrul examenului de bacalaureat. Caracterul aplicativ al acestora a reprezentat, în majoritatea cazurilor, expresia integrării cu cercetarea și producția, proces definitoriu pentru școala noastră modernă. Continuăm să publicăm în acest număr asemenea lucrări. Dispozitivul de verificat tranzistoare, realizat de Magda Mihăilescu, absolventă a Liceului de matematică-fizică «Gheorghe Șincai» din București (îndrumători: prof. Iosif Gheorghe și tehnician Ioan Baciu), poate fi preluat de membrii cercurilor tehnico-aplicative pentru îmbogățirea dotării laboratoarelor, fiind util, de asemenea, și pentru amatorii de construcții radio.

Pentru o verificare și sortare mai rapidă a tranzistoarelor se folosesc dispozitive simple, cu ajutorul cărora se pot măsura curenții reziduali sau factorii de amplificare.

În altă variantă, unde caracteristicile principale sînt garantate prin tipul și felul tranzistorului, ne interesează numai dacă este bun sau defect, și verificarea și sortarea se fac cu un dispozitiv simplu prin semnalizare optică și acustică.

Tranzistorul de verificat se conectează simplu într-un montaj electronic, capabil să intre în oscilație dacă tranzistorul este bun, semnalul sonor fiind recepționat la o cască sau un difuzor.

Pe acest principiu funcționează și aparatul de verificat tranzistoare, realizat de mine.

Urmărind schema de principiu, observăm că alimentarea montajului se face la bornele 1.1' de la o baterie tip 3 R 12 de 4,5 V — cu polaritatea indicată pe schemă. Cu ajutorul comutatorului S<sub>1</sub> se poate inversa polaritatea tensiunii de alimentare a montajului între bornele 1 și 2 — funcție de tipul tranzistorului care trebuie verificat.

În poziția 1.1' a comutatorului se pot verifica tranzistoare npn, iar în poziția 2.2' se pot verifica tranzistoare pnp. Tranzistorul de verificat se conectează prin intermediul unui conector la bornele notate cu E.B.C.

Casca C de 2000 Ω împreună cu condensatoarele de 100 nF și de 10 nF formează un circuit oscilant, care în situația unui tranzistor «bun» va genera un semnal de cca 800 Hz, recepționat în cască.

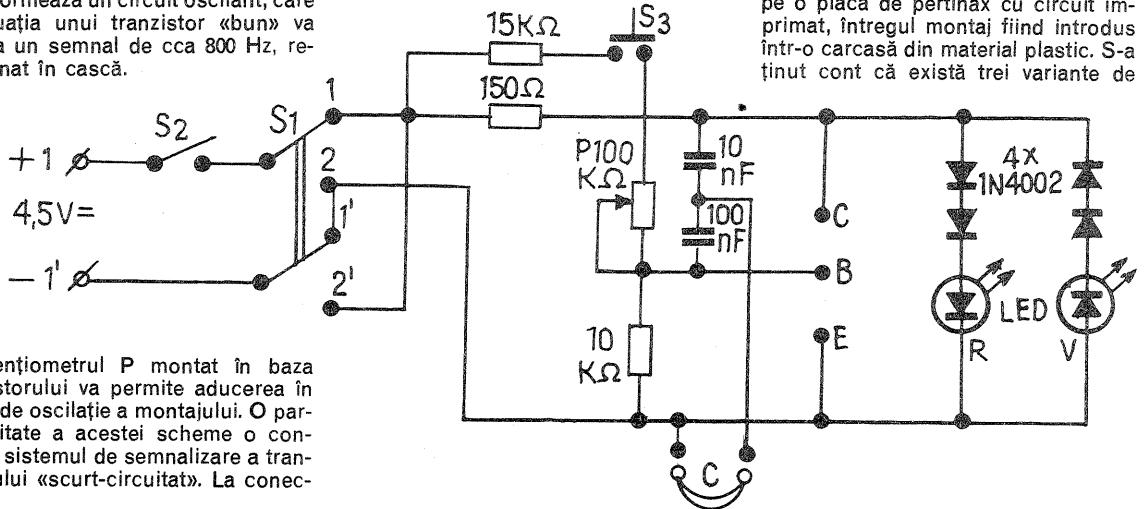

Potențiometrul P montat în baza tranzistorului va permite aducerea în regim de oscilație a montajului. O particularitate a acestei scheme o constituie sistemul de semnalizare a tranzistorului «scurt-circuitat». La conectarea sursei de alimentare a montajului cu întrerupătorul S<sub>2</sub> se va aprinde una din diodele luminescente LED<sub>1</sub> sau LED<sub>2</sub>.

Se observă că ele se alimentează de la diferența de potențial dintre colector și emitor. Dacă tranzistorul este

«străpuns», el va permite trecerea curentului între colector și emitor, potențialele devenind egale; dioda LED corespunzătoare tipului de tranzistor se va stinge. În acest mod sîntem avvertizați că tranzistorul este defect și nu mai efectuăm alte măsurători. Toate elementele de circuit au fost montate pe o placă de pertinax cu circuit imprimat, întregul montaj fiind introdus într-o carcasă din material plastic. S-a ținut cont că există trei variante de

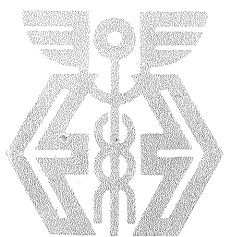

## AMPLĂ MANIFESTARE EXPOZIȚIONALĂ

Începînd cu 2 august, la București se desfășoară cea de-a XI-a ediție a Tîrgului de mostre de bunuri de consum, tradițională și amplă manifestare expozițională, care ilustrează cu elocvență potențialul crescînd al industriei de consum. Noile sortimente de mărfuri, prezentate în 17 pavilioane cu o suprafață de peste 42 000 mp, atestă progresele înregistrate în diferite ramuri productive, nivelul ridicat de tehnicitate al întregii economii naționale.

Tradiționala manifestare economică din domeniul bunurilor de consum s-a transformat efectiv, cu prilejul acestei ediții a tîrgului, într-un fructuos dialog al producătorilor cu întreprinderile beneficiare, în vederea perfectării de tranzacții, și cu cumpărătorii prin desfacerea unui mare volum de mărfuri, într-o diversă rețea de magazine și puncte comerciale.

Produsele de uz casnic, cele electronice și electrocasnice, de sport și turism fac parte din gama sortimen-

tală supusă unui amplu proces de testare în vederea stabilirii de contracte. Un număr mare de produse reprezintă creații noi ale întreprinderilor industriale și ale cooperăției meșteșugărești și de consum, realizate prin valorificarea superioară a resurselor existente în țară și prin utilizarea materiilor prime secundare și a materialelor recuperabile.

Pe lîngă un larg evantai al produselor electronice, electrotehnice și electrocasnice, care cuprinde o variată

gamă de televizoare și radioreceptoare, stabile sau portabile, realizate de cunoscutele întreprinderi «Electronica» din București și «Tehnoton» din Iași, semnalăm un bogat sortiment de biciclete de tip «Pegas» pentru toate vîrstele, variate tipuri de motorete «Mobra». La întîlnirea cu pasionații automobilului se află, de asemenea, cele mai noi creații ale întreprinderii piteștene.

În același timp, exigențele publicului sînt satisfăcute de o mare varietate de produse necesare constructorilor amatori, cum ar fi: trusele de prelucrare, de găurit, șlefuit și polizat, trusele de prelucrare mecanică, instalațiile portative de debitat materiale.

De un interes deosebit s-au bucurat produsele realizate, deocamdată în fază de prototip sau unicat, de creatorii din domeniul design-ului industrial, care expun atrăgătoare propuneri pentru mobilierul bazat pe structuri intermodulare, noi forme pentru aparate electronice și electrocasnice, variante de jucării pline de fantezie și bun gust. În același pavilion sînt expuse diverse proiecte de design în do-

meniul electrotehnic, în cadrul cărora incintele sonore, aparatul de măsură și control, instalațiile audio Hi-Fi reprezintă autentice și grăitoare mărturii ale potențialului de creație într-un domeniu în care producătorii industriali par a fi puțin depășiți de exigențele actuale.

Sperăm, laolaltă cu zecile de mii de vizitatori ai Tîrgului de mostre de bu-

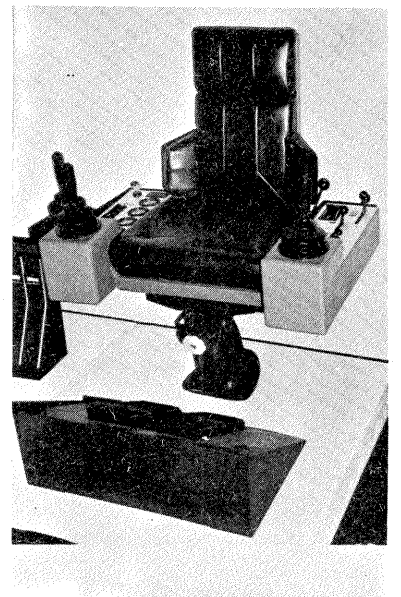

● Un scaun prototip pentru diferite testări utilizate de centrele de cercetări din domeniul transporturilor, pentru analiza îndeminării, a vitezei de reacție, a capacității reflexelor este prezentat de secția de design a U.A.P.



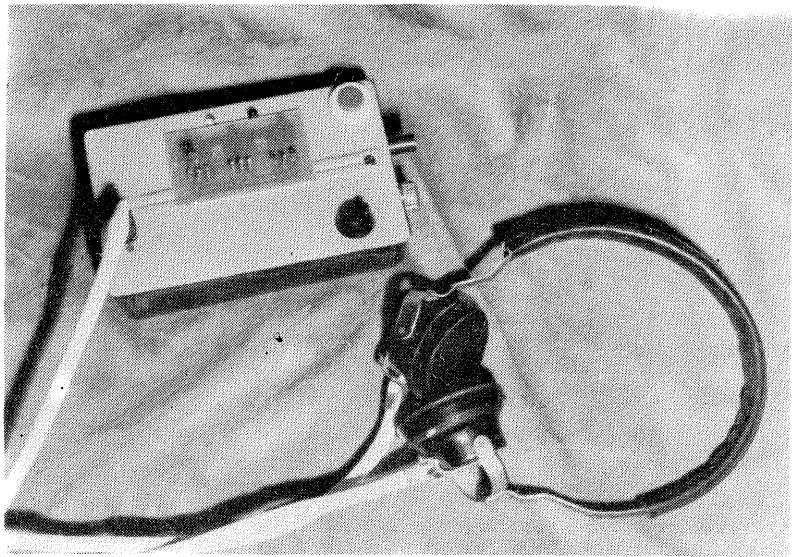

### LISTA DE MATERIALE

- Rezistență RNG-1090 — 15 k $\Omega$
- Rezistență RNG-1050 — 150  $\Omega$
- Rezistență RNG-1050 — 10 k $\Omega$
- Potentiometru liniar — 100 k $\Omega$  — 1 W
- Întrerupător basculant
- Comutator cu 2 poziții
- Condensator PMP-0,3.01 — 0,01  $\mu$ F — 400 V
- Condensator PMP-0,3.02 — 0,1  $\mu$ F — 280 V.
- LED roșu
- LED verde
- Cască 2x2000  $\Omega$
- Buton
- Bloc conector tranzistoare
- Diodă 1 N 4002
- Carcasă cu capac din material plastic

dispunere a terminalelor tranzistoarelor EBC; BCE; BEC și pentru a evita ruperea acestor terminale s-a construit un suport cu trei socluri corespunzătoare.

Manevrarea aparatului este simplă și permite o verificare rapidă a tranzistoarelor.

#### Modul de verificare

— De la întrerupătorul basculant pentru pornire se alimentează montajul fără a avea tranzistorul de verificat introdus în vreunul din socluri.

— Se va aprinde unul din LED-uri.  
— Din comutatorul S<sub>1</sub>, prin apăsare sau eliberare se va alege tipul tranzistorului npn sau pnp (apăsât — eliberat)

printr-o alimentare corectă.

— Se introduce tranzistorul în soclul corespunzător dispunerii terminalelor.

Dacă se va stinge LED-ul, se va opri imediat aparatul sau se va scoate tranzistorul defect pentru a nu consuma inutil bateria.

Ascultând la cască și apăsând pe buton, reglăm din potentiometru, dacă este nevoie, pînă se va auzi un ton în cască.

Dacă pe toată cursa de reglaj a potențiometrului nu se aude nimic, înseamnă că tranzistorul este defect (fără a fi însă scurtcircuitat).

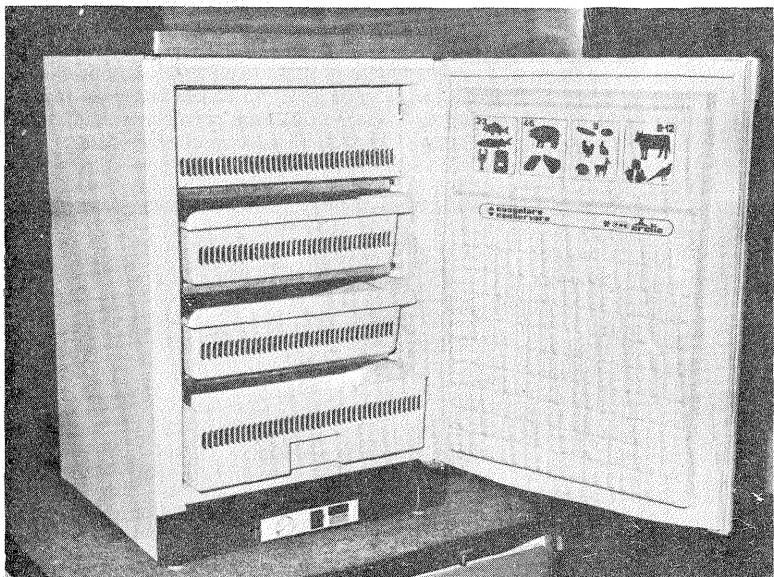

● Un nou produs al industriei electrocasnice este și congelatorul ARCTIC, realizat de Întreprinderea de frigidere din Găești. Printre principalele caracteristici tehnice se numără: capacitatea — 115 litri; temperatura de răcire: — 18 grade Celsius; reglarea prin termostat asigură o fiabilitate sporită acestui tip de congelator. Noul produs, aflat în curs de omologare, va fi prezent la împlinirea cu beneficiarii în primul trimestru al anului viitor.

nuri de consum, că prototipurile, produsele noi, noile propuneri ale designerilor vor fi concretizate în contracte economice ferme, de a căror materializare sînt în egală măsură răspun-

zători atît producătorii industriali, cît și organele de resort ale comerțului, pentru a satisface astfel cerințele mereu crescînde de bunuri de larg consum ale populației.

ÎN  
AVANPREMIERĂ

# TITLURI NOI PENTRU CONSTRUCTORII AMATORI

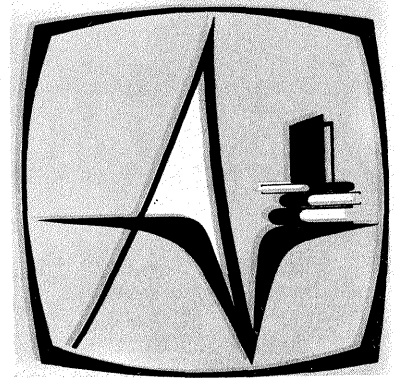

CĂLIN STĂNCULESCU

Educația tehnică a tinerilor are în prezent drept componentă fundamentală asigurarea unui bogat volum al literaturii de specialitate în diverse domenii, cu o arie tematică din cele mai cuprinzătoare. Informarea rapidă și exactă a cititorilor cu lucrări de sinteză în domeniul tehnico-stiințific, autentice instrumente de lucru și pentru categoria din ce în ce mai largă a tinerilor constructori amatori, membri ai cercurilor aplicative constituie un imperativ la care Editura «Albatros» răspunde de ani de zile prin bogate planuri tematice, care asigură unor prestigioase colecții ca «Lyceum», dicționarele «Albatros», «Cristal», «Lyceum-Sinteze» numeroase volume apărute sub semnătura unor renumiți specialiști.

Pentru a anunța operativ constructorii amatori despre viitoarele apariții cuprinse în colecțiile amintite, l-am rugat pe tovarășul **Călin Dimitriu**, șeful redacției literatură de informare de la Editura «Albatros», să ne ofere în avanpremieră câteva date din proiectele editoriale prezente și de perspectivă.

— Principala colecție care se adresează elevilor, tinerilor ce doresc să abordeze construcțiile practice este **Cristal**, cu o gamă tematică largă, de la amenajări interioare pînă la construcții din domeniul de vîrf ale tehnicii moderne, ca electronica, electrotehnica, radiotehnica etc.

Cel mai recentă apariții, ca «Atelierul fanteziei», «Meșterul casei», «Cartea chimistului amator», «Cartea lăcătușului amator», «Florile — parfum și culoare», le vor urma o serie de titluri ca «Radio depanare-A.B.C.» de **D. Codăuș**, «Electronica ajută» de **I. Boghițoiu**, «Caleidoscop Hi-Fi» de **G.D. Oprescu**, «Aventura surselor de energie» de **G.H. Folescu**. Aceste cărți, în afara unui bogat volum informațional, vor cuprinde metode și tehnologii de lucru, soluții constructive, scheme și montaje la îndemina constructorilor amatori.

În afara colecției **Cristal** se află în pregătire o autentică enciclopedie pen-

tru tineret — «Radiorecepția A—Z», volum ce va apărea în condiții grafice deosebite, bogat ilustrat și care este adresat tuturor celor care doresc să se inițieze în teoria și practica realizării montajelor de radioreceptoare.

«Radiolocația pentru toți» de **C. Popovici** și **M. Oancea** va cuprinde, în afara prezentării teoretice a fenomenului, și recomandări constructive accesibile tinerilor înscrși în cercurile aplicative. «Cele mai simple montaje cu tranzistori» de **ing. I. Mihaescu** este o autentică invitație la realizarea unor aparate utile constructorilor amatori, atît începători cît și avansați. Concepțată pe baza unei largi documentări, lucrarea cuprinde scheme ce se pot materializa cu piese realizate de industria noastră electronică. «Manualul aeromodelistului» (autor **C. Florea**) este un titlu care va interesa, fără îndoială, pe membrii cercurilor de specialitate prin caracterul său de ghid practic necesar nu numai celor ce se inițiează, ci și modelistilor experimentați.

«Privire în lumea circuitelor integrate» (autori: **C. Moldovan**, **G. Molnar**) constituie, de asemenea, o invitație adresată constructorilor amatori radiotehniști care doresc să-și aprofundeze cunoștințele cu ultimele noutăți apărute în acest pasionant domeniu.

În domeniul lucrărilor lexicografice, «Dicționarul de termeni marinărești» de **Ilie Manole** și **Gheorghe Ionescu** va fi urmat de lucrări similare dedicate fizicii, chimiei, ecologiei pentru a răspunde atît preocupărilor tinerilor, cît și pentru a-i familiariza cu domeniile de aplicabilitate ale unor științe consacrate.

Lucrările amintite vor fi completate de o serie de titluri referitoare la domeniul de mare importanță pentru informarea și educarea tehnică a tinerilor. Printre acestea se numără «Științele secolului XX», semnată de publicistul **Daniel Cocoru**, imagine sintetică a noilor științe, unele încă ocolite de manualele școlare, ca astronautica, informatica, virusologia, viitor-

(CONTINUARE ÎN PAG. 8)





# RADIO-TEHNICĂ PENTRU ELEVI

## ELEMENTE DE CIRCUIT

# TRANZISTORUL BIPOLAR

Fig. A. MĂRCULESCU

(URMARE DIN NUMĂRUL TRECUT)

Se observă astfel scăderea bruscă a curentului de colector, care devine negativ pentru valori «inverse» ale lui  $U_{CB}$  de ordinul zecimilor de volt. Acesta este efectul schimbării polarizării joncțiunii BC, care trece de la polarizarea inversă la cea directă. Întii se compensează scăderea de tensiune pe  $r_{BO}$  datorată lui  $I_B$ , apoi polarizarea directă conduce la apariția curentului direct prin joncțiunea CB, care se comportă acum ca o diodă în conducție.

Caracteristicile de transfer pentru montajul BC sînt rețelele de curbe  $I_C = f(I_E)$  pentru  $U_{CB} = \text{constant}$  (fig. 34).

Se observă o liniaritate mult mai bună a lui  $I_C$  față de  $I_E$  decît a lui  $I_C$  față de  $I_B$ . Se vede, de asemenea, că influența lui  $U_{CB}$  asupra curentului de colector este mică, motiv pentru care rețeaua este adeseori redusă la una-două caracteristici.

Pentru  $I_E = 0$  curentul de colector prezintă valoarea reziduală  $I_{CBO}$ , astfel încît caracteristicile nu pornesc din origine (practic ele se trasează de obicei prin origine, scara aleasă pe axa  $I_C$  nepermițînd punerea în evidență a lui  $I_{CBO}$ ).

Cu titlu informativ menționăm o altă rețea de caracteristici de transfer, anume aceea a curbelor  $I_C = f(U_{EB})$  pentru  $U_{CB} = \text{constant}$  (fig. 35). Datorită pro-

nunțatei neliniarității — ca și faptului că montajul BC este, de cele mai multe ori, atacat în curent de către sursa de semnal de la intrare —, aceste caracteristici sînt rareori utilizate în practică.

Caracteristicile de transfer  $I_C = f(I_E)$  pentru  $U_{CB} = \text{constant}$  pot fi puse în ecuație prin aproximație liniară dacă ținem cont de definiția factorului de amplificare în curent corespunzător montajului BC:  $\alpha = \Delta I_C / \Delta I_E$  la  $U_{CB} = \text{constant}$ . Într-adevăr, pentru o valoare dată  $U_{CB}$ , să presupunem o variație a curentului de emitor de la zero la  $I_E$ , deci  $\Delta I_E = I_E - 0 = I_E$ . Ei îi va corespunde o variație a curentului de colector de la  $I_{CBO}$  la  $I_C$ :  $\Delta I_C = I_C - I_{CBO}$ . Ținînd cont de definiția lui  $\alpha$ , pe care îl presupunem constant, obținem:

$I_C = I_{CBO} + \alpha I_E$ , adică ecuația dreptei care aproximează caracteristica de ieșire considerată.

Aplicînd ecuația de mai sus pentru cazul particular cînd tranzistorul are baza în circuit deschis (fig. 36) și observînd că în această situație  $I_E = I_C = I_{CEO}$ ,

obținem  $I_{CEO} = \frac{I_{CBO}}{1 - \alpha}$

Deoarece factorul  $\alpha$  este subunitar, dar foarte apropiat de valoarea 1, putem

aproxima  $\frac{1}{1 - \alpha} \approx \frac{\alpha}{1 - \alpha}$ ; printr-un calcul elementar, bazat pe definițiile factorilor  $\alpha$  și  $\beta$ , și ținînd cont de relația  $\Delta I_E = \Delta I_C + \Delta I_B$ , deducem  $\frac{\alpha}{1 - \alpha} = \beta$

Cu alte cuvinte,  $I_{CEO} \approx \beta \cdot I_{CBO}$ , adică valoarea curentului rezidual emitor-colector este aproximativ de  $\beta$  ori mai mare ca  $I_{CBO}$ . Explicația acestui fapt s-a dat anterior, cînd s-a arătat că  $I_{CEO}$  este generat în condițiile unei parțiale polarizări directe a joncțiunii de emitor (printr-o fracțiune din tensiunea  $U_{CE}$ ), pe cînd  $I_{CBO}$  reprezintă doar curentul invers obișnuit al joncțiunii bază-colector.

### Influența temperaturii

Unul dintre dezavantajele majore ale dispozitivelor semiconductoare îl reprezintă dependența pronunțată a parametrilor lor de variațiile de temperatură. Funcționarea tranzistorului este influențată atît de temperatura ambiantă (cea a aerului sau căldura degajată de alte piese învecinate), cît și de propria căldură disipată prin trecerea curentului electric. Dacă variațiile de temperatură sînt pronunțate și dacă nu se iau măsuri speciale de stabilizare, «fuga» punctelor de funcționare poate duce la deformarea accentuată a semnalelor amplificate sau chiar la distrugerea tranzistorului prin ambalare termică (avalanșă).

După cum se știe, creșterea temperaturii conduce la scăderea rezistenței electrice a materialului semiconductor, deci la creșterea curenților prin tranzistor. Efecte pronunțate asupra caracteristicilor, implicit asupra punctelor de funcționare, are îndeosebi creșterea cu temperatura a curentului inițial de colector,  $I_{C1}$ .

Puterea electrică transformată de tranzistor în căldură este egală aproximativ cu  $U_{CE} \cdot I_C$ , fiind disipată în cea mai mare parte de către joncțiunea bază-colector. La creșterea temperaturii crește  $I_{CEO}$ , crește în consecință  $I_C$  și implicit puterea disipată de tranzistor. Dacă nimic nu s-ar opune creșterii curentului de colector, în final s-ar ajunge astfel la autodistrugerea (străpungerea) tranzistorului prin fenomenul de avalanșă, care este o reacție pozitivă în lanț.

Dacă însă tranzistorul are montată în colector o rezistență de sarcină,  $R_S$ , care limitează valoarea curentului  $I_C$ , tensiunea  $U_{CE}$  scade atunci cînd  $I_C$  crește (crește căderea de tensiune pe  $R_S$ , egală cu  $R_S I_C$ ). Puterea disipată de tranzistor nu mai atinge astfel valori periculoase, în schimb creșterea temperaturii va con-

tinua să modifice poziția punctului de funcționare, deoarece  $I_C$  și  $U_{CE}$  își schimbă valorile.

Deplasarea caracteristicilor de ieșire pentru o creștere a temperaturii cu  $\Delta t$  este redată în figurile 37 (montaj BC) și 38 (montaj EC). Deoarece curentul rezidual  $I_{CEO}$  (în cazul montajului EC) este de aproximativ  $\beta$  ori mai mare decît curentul rezidual  $I_{CBO}$  (montajul BC), influența temperaturii este mult mai accentuată asupra tranzistorului în montaj EC. Să considerăm un exemplu concret, și anume să presupunem un tranzistor cu germaniu avînd  $\beta = 100$  și  $I_{CBO} = 2 \mu A$  la  $20^\circ C$  în montaj BC, supus unei variații de temperatură de la  $20^\circ C$  la  $70^\circ C$ , deci cu  $\Delta t = 50^\circ C$ . Deoarece curentul invers al joncțiunilor cu germaniu se dublează la fiecare  $10^\circ C$  în plus, rezultă pentru  $\Delta t = 50^\circ C$  o creștere a lui  $I_{CBO}$  de  $2^5 = 32$  de ori, adică de la  $2 \mu A$  la  $64 \mu A$ . Ținînd cont de ecuația caracteristicii de ieșire,  $I_C = I_{CBO} + \alpha I_E$  (unde  $I_E$  este aproximativ constant) și presupunînd că  $\alpha$  este practic independent de temperatură, rezultă o creștere cu  $62 \mu A$  a curentului  $I_C$ . Aceasta poate fi neglijată în comparație cu valoarea lui  $I_C$ , de ordinul miliamperilor sau mai mare. Influența variației  $\Delta t$  este relativ mică. Punctul de funcționare P se deplasează în  $P_1$ , iar zona de funcționare AB trece în  $A_1 B_1$ , practic aceeași (fig. 37). Această stabilitate față de variațiile de temperatură reprezintă unul dintre avantajele majore ale montajului cu baza comună (BC).

Să considerăm acum același tranzistor în montaj cu emitorul comun (EC). Curentul rezidual  $I_{CEO}$  la  $20^\circ C$  va fi aproximativ  $\beta \cdot I_{CBO} = 100 \cdot 2 \mu A = 200 \mu A$ . O creștere a sa de 32 de ori conduce, pentru  $t = 70^\circ C$ , la valoarea de  $6,4 \text{ mA}$ , deci cu  $6,2 \text{ mA}$  mai mare. Prin intermediul relației  $I_C = I_{CEO} + \beta I_B$  ( $I_B \approx \text{constant}$  și  $\beta \approx \text{constant}$ ), aceasta se reflectă în creșterea apreciabilă a curentului de colector,  $I_C$ . Prin deplasarea caracteristicilor, punctul de funcționare P trece în  $P_1$ , iar zona de funcționare AB devine  $A_1 B_1$  (fig. 38). Porțiunile  $A_1 P_1$  și  $P_1 B_1$  sînt mult mai mici ca AP și PB și în plus sînt inegale. În consecință, amplificarea este mult redusă, iar semnalul amplificat este puternic distorsionat.

Pentru a diminua influența temperaturii asupra funcționării tranzistoarelor se apelează, după cum vom vedea mai departe, la anumite circuite speciale de polarizare, cu rol de stabilizare a valorii  $I_C$  față de variațiile de temperatură. În plus, tranzistoarele puternic solicitate (în special cele din etajele finale sau reguloarele serie) sînt prevăzute cu radiatoare de căldură adecvat dimensionate.

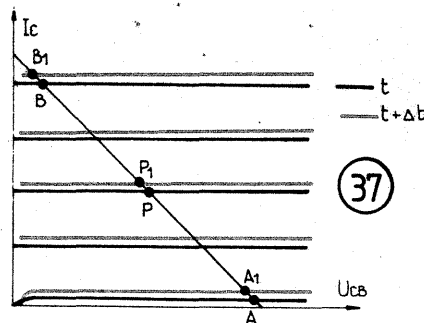
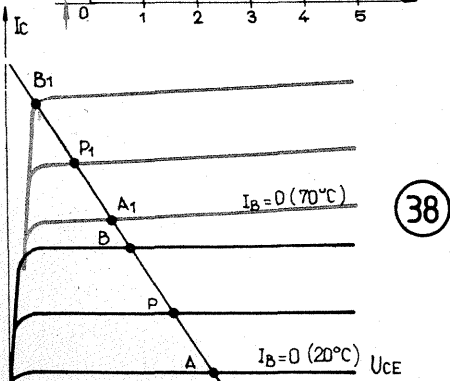
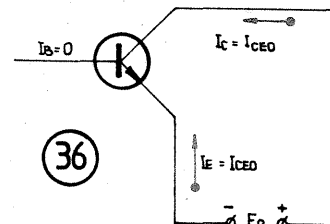
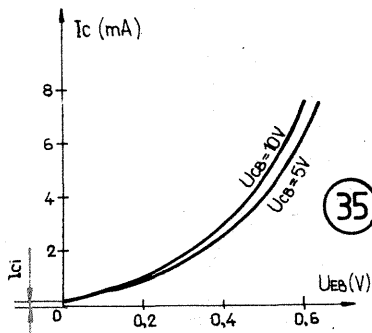
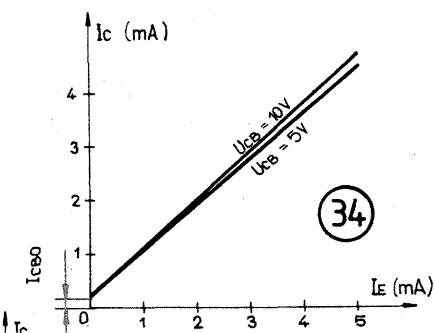



# COMUTATOARE ELECTRONICE

M. ALEXANDRU, Beiuș

(URMARE DIN NR. TRECUT)

După cum s-a arătat în introducere, comutatoarele electronice au numai două stări posibile, trecerea de la una la cealaltă făcându-se pe baza unui semnal de comandă aplicat la intrare. De cele mai multe ori însă semnalul de comandă nu este un impuls, ci o tensiune variabilă (uneori chiar foarte lent), obținută cu ajutorul unor transductoare (dispozitive fotosensibile, termosensibile, celule conductometrice etc.). Pentru a asigura și în astfel de cazuri acționarea fermă a comutatorului, conform legii «totul sau nimic», este necesar să se transforme variațiile lente și continue ale tensiunii de intrare în fronturi abrupte, rapid crescătoare sau descrescătoare. Astfel transformat, semnalul de intrare va comanda bascularea comutatorului dacă și numai dacă amplitudinea sa va depăși un anumit prag prestabilit. În cele ce urmează, vom prezenta un montaj frecvent utilizat în acest scop, anume **circuital basculant bistabil cu cuplaj prin emitor**, întâlnit adeseori sub denumirea de *trigger* (sau discriminator) *Schmitt*.

Trigerul Schmitt se compune din două tranzistoare cu același tip de structură — ambele pnp (fig. 9) sau ambele npn (fig. 10) — având emitoarele polarizate printr-o rezistență comună,  $R_E$ . Colectorul primului tranzistor este conectat în baza celui de-al doilea prin intermediul unei rezistențe de limitare,  $R$ .

Pentru a înțelege funcționarea schemei, să facem la început abstracție de tranzistorul  $T_1$  (fig. 11). Se observă că  $T_2$  este polarizat în bază de divizorul rezistiv  $R_{B2}/R + R_{C1}$ . Valorile acestor rezistențe

se aleg astfel încât  $T_2$  să fie saturat, adică să conducă la maximum (căderea de tensiune între emitor și colector să fie minimă, pentru tensiunea de alimentare și condițiile de sarcină date).

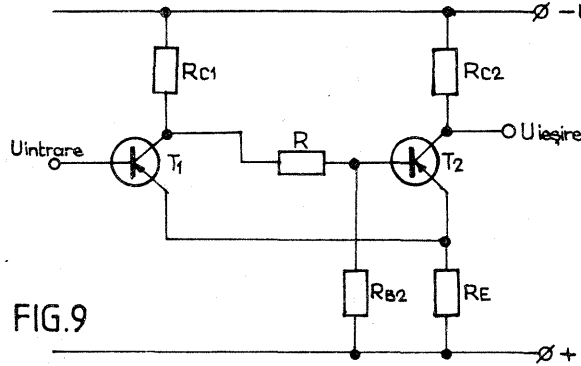

FIG. 9

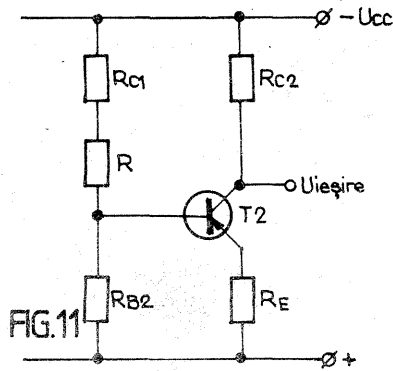

FIG. 11

Revenind la schema completă, observăm că tranzistorul  $T_1$  este astfel montat încât, atunci când conduce, să-l blocheze pe  $T_2$ . Într-adevăr, când  $T_1$  conduce, rezistența sa emitor-colector este foarte mică și, cum  $R_E \ll R_{C1}$ , potențialul în colectorul lui  $T_1$  devine foarte mic, insuficient pentru a-l menține în conducție pe  $T_2$ . Dimpotrivă, atunci când  $T_1$  este blocat, putem face practic abstracție de el în schemă, rezistența sa emitor-colector fiind foarte mare în comparație cu  $R_E$ . Prin urmare,  $T_2$  va conduce la saturatie datorită polarizării adecvate din divizorul rezistiv montat în baza sa.

Comanda de basculare a triggerului se da prin aplicarea unui potențial adecvat pe baza primului tranzistor. Alegând varianta cu tranzistoare pnp, să presu-

deschide. Potențialul colectorului său (în valoare negativă) scade și la un moment dat, când  $U_{intrare} = U_P$ , determină ieșirea din conducție a lui  $T_2$ . Circuitul basculează astfel în starea opusă, cu  $T_1$  saturat (în conducție) și  $T_2$  blocat, stare neafectată de creșterea în continuare, în limitele admise, a tensiunii de intrare.

Să presupunem acum că tensiunea de intrare scade treptat. Tranzistorul  $T_1$  iese din saturatie, rămânând încă în conducție suficient pentru a-l menține blocat pe  $T_2$ . La un moment dat însă, când  $U_{intrare} = U_Q < U_P$ , tranzistorul  $T_2$  începe să conducă. Pe rezistența  $R_E$  crește căderea de tensiune datorită curentului  $I_{E2}$ . În consecință,  $T_1$  se blochează și, ca o reacție în lanț,  $T_2$  trece în saturatie. Circuitul revine astfel în starea inițială.

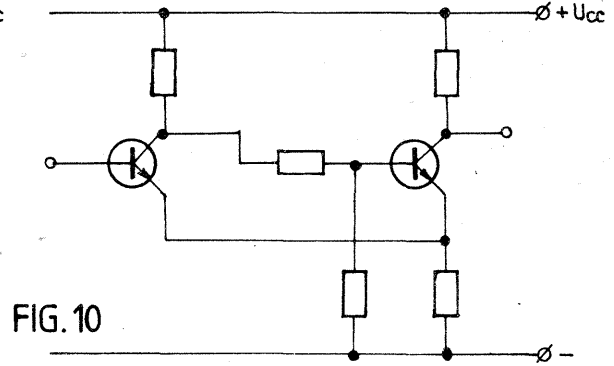

FIG. 10

punem că se aplică bazei un potențial negativ crescător de la zero. Atunci când potențialul este nul ( $U_{intrare} = 0$ ),  $T_1$  este blocat, conform celor cunoscute de la funcționarea tranzistoarelor. În consecință,  $T_2$  conduce la saturatie. Pe măsură ce  $U_{intrare}$  crește (potențialul negativ în baza lui  $T_1$  crește), tranzistorul  $T_1$  «se apropie» de intrarea în conducție. El rămâne încă blocat deoarece emitorul său este polarizat negativ prin căderea de tensiune  $U_{E2} = R_E \cdot I_{E2}$  produsă pe  $R_E$  de curentul de emitor al lui  $T_2$ . Când  $U_{intrare}$  depășește cu puțin (fracțiuni de volt) tensiunea  $U_{E2}$ , tranzistorul  $T_1$  se

Cele două valori limită ale tensiunii de intrare,  $U_Q$  și  $U_P$ , reprezintă pragul inferior, respectiv pragul superior de acționare a circuitului. Pentru o valoare a tensiunii de intrare cuprinsă între aceste limite, circuitul prezintă două stări stabile și se află într-una din ele sau în cealaltă, în funcție de sensul variației anterioare.

Adresându-ne constructorilor începători, nu vom intra în detaliile de calcul pentru schema descrisă, ci ne vom mulțumi cu un exemplu concret, care poate fi experimentat cu multă ușurință.

## MONTAJUL DARLINGTON

MARK ANDRES

Relația fundamentală dintre curenții prin terminalele unui tranzistor,  $I_E = I_C + I_B$  (unde se știe, în plus, că

$I_C \approx \beta \cdot I_B$ ), ne arată că amplificarea maximă în curent se obține atunci când sarcina este conectată în circuitul de emitor,

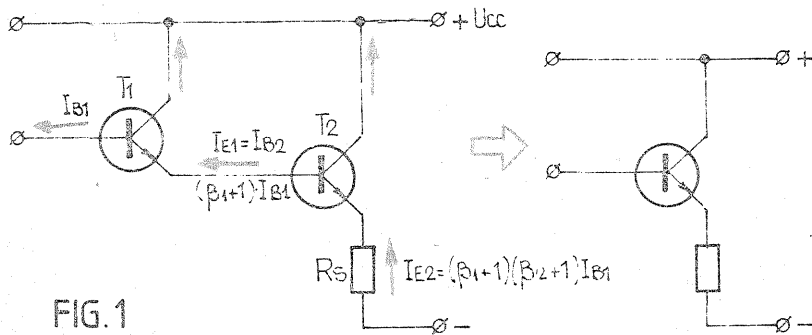

FIG. 1

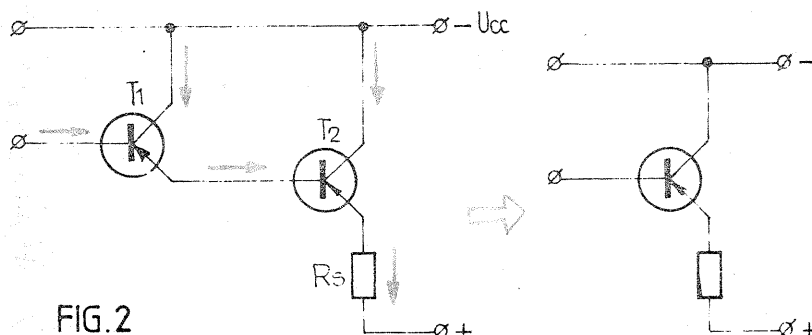

FIG. 2

fiind parcursă de curentul  $I_E \approx (\beta + 1)I_B$ . Amplificarea în tensiune a acestui montaj (cu colectorul comun) este subunitară, apropiată de valoarea 1.

Montajul Darlington este alcătuit din două tranzistoare cu același tip de structură (ambele pnp sau ambele npn), funcționând în circuit cu colectorul comun și fiind cuplate în cascadă, adică emitorul primului tranzistor conectat în baza celui de-al doilea. Rezistența de sarcină este plasată în emitorul tranzistorului  $T_2$  (fig. 1 pentru npn și fig. 2 pentru pnp).

Amplificarea în tensiune a montajului Darlington rămâne subunitară (aproape de 1), în schimb acesta oferă amplificarea maximă posibilă în curent, anume de  $(\beta_1 + 1)(\beta_2 + 1)$  ori.

Intr-adevăr, un puls de curent  $I_{B1}$  aplicat bazei primului tranzistor se regăsește în emitor amplificat de  $(\beta_1 + 1)$  ori:  $I_{E1} = (\beta_1 + 1)I_{B1}$ . Curentul de emitor al primului tranzistor fiind și curentul de bază al celui de-al doilea, în emitorul lui  $T_2$  găsim  $I_{E2} = (\beta_2 + 1) \cdot I_{B2} = (\beta_1 +$

$+ 1)(\beta_2 + 1)I_{B1}$ .

Montajul Darlington se mai caracterizează prin rezistență de intrare deosebit de mare, ca și printr-o rezistență de ieșire scăzută. Datorită acestor avantaje, la care se adaugă simplitatea schemei, el este foarte răspândit atât în aparatele electronice industriale cât și în construcțiile amatoriști. La ora actuală se produc circuite Darlington introduse într-o singură capsulă, ca de exemplu BD 269 ARTC — Darlington npn ( $\beta_D > 1000$ , pentru  $I = 5$  A) sau 2 N 997 SESCOSEM ( $\beta_D$  cuprins între 7000 și 70000 pentru  $I = 100$  mA).

Circuitul Darlington se comportă ca un singur tranzistor de același tip de structură cu  $T_1$  și  $T_2$  având factorul de amplificare în curent  $\beta_D = (\beta_1 + 1)(\beta_2 + 1) - 1$ .

Se pot monta în acest mod și trei tranzistoare, amplificarea în curent crescând de  $(\beta_3 + 1)$  ori.

## TRANZISTOARE ECHIVALENTE

(După catalogul I.P.R.S. - Băneasa, 1977)

Tip	Tip I.P.R.S.
MPS 2926	BC 237
MPS 3838	2 N2906
MPS 6513	BC 107
MPS 6517	BC 179
MPS 6518	BC 179
MPS 6519	BC 179

MPS 6521	BC 107
MPS 6531	BC 107
MPS 6532	BC 107
MPS 6533	BC 177
MPS 6534	BC 177
MPS 6535	BC 177
MPS 6580	BC 179
MPS 6599	BC 178
MPS 9600	BF 115
MPS 9601	BF 115
MPS 9602	BF 115
MPS 9603	BF 115
MPS 9604	BC 109
MPS 9610	BC 109
MPSA 18	BC 107
MPSA 20	BC 107
MPSU 01	BD 137
MPSU 05	BD 137
MPSU 06	BD 139
MPSU 51	BD 138

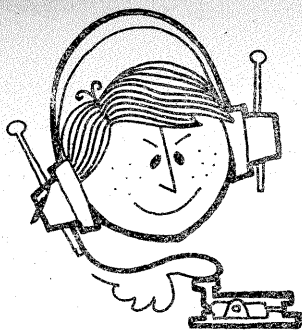

# CQ-YO

## REGLAREA STATIILOR SSB

N. TURTUREANU

Montajul prezentat se compune din două generatoare. Generatorul I, montat într-un circuit de reacție cu filtru în dublu T, debitează o frecvență fixă  $f_1$  de aproximativ 1 000 Hz.

Generatorul II are aceeași schemă (tranzistorul  $T_2$  cu piesele aferente), debitează însă o frecvență variabilă (cu potențiometrul  $P_2$ ) de la 1 000 Hz până la 1 300 Hz. Cele două semnale mixate (cu potențiometrul  $P_1$ ) dau o frecvență reglabilă între 0 și 300 Hz. Comutatorul  $K_3$  permite selectarea brută a nivelului semnalului de ieșire (10 mV sau 120 mV)

iar potențiometrul  $P_3$  permite un reglaj fin.

Comutatoarele  $K_1$  și  $K_2$  permit pornirea sau oprirea independentă a generatoarelor.

Potențiometrele trimer  $R_3 - R_4$  se vor regla separat în vederea obținerii unei forme de semnal corecte (sinusoidale). Acest reglaj se realizează numai la prima punere în funcțiune a montajului (vizualizare pe osciloscop).

În vederea evitării diafoniei nedorite între cele două frecvențe generate, se vor lua măsuri corespunzătoare de ecranare.

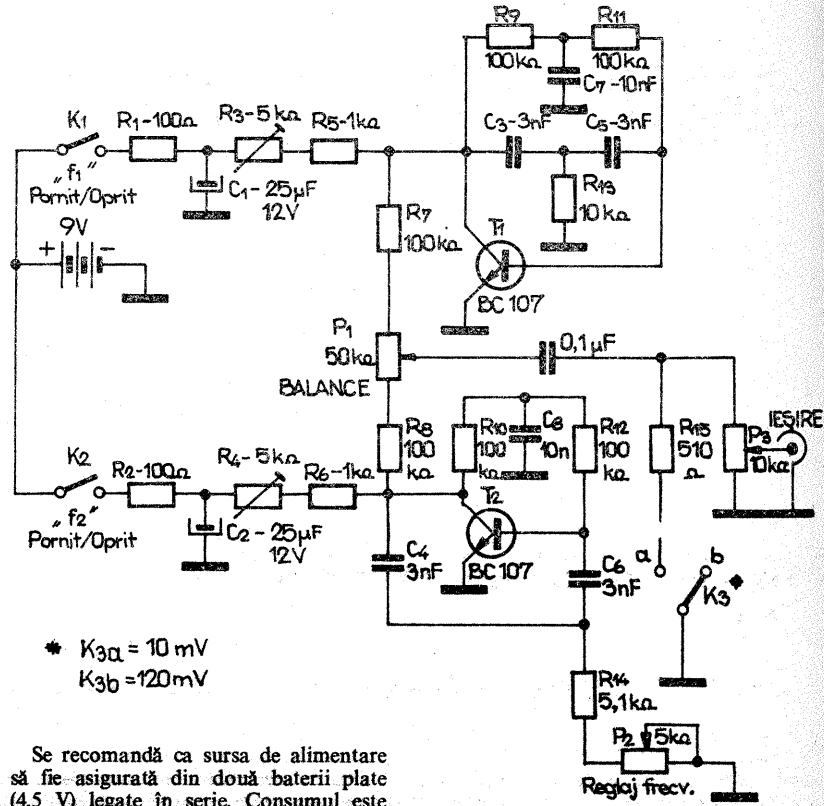

\*  $K_{3a} = 10 \text{ mV}$   
 $K_{3b} = 120 \text{ mV}$

Se recomandă ca sursa de alimentare să fie asigurată din două baterii plate (4,5 V) legate în serie. Consumul este foarte mic, însă tensiunea de alimentare trebuie să fie stabilă și fără brum de rețea.

Dacă stația este prevăzută cu limitator audio sau reglaj de volum automat,

vizualizările cu osciloscopul nu vor fi concludente decât la deconectarea acestor dispozitive.

## EMITĂTOR MF

Ing. ILIE MIHĂESCU,  
Y03CO

Schema unui emițător modulat în frecvență, alimentat cu tensiunea de 18 V este prezentată alăturat.

Etajul oscilator este echipat cu un cristal de cuarț ce are frecvența de bază în jur de 8 MHz. Circuitul oscilant din colectorul tranzistorului  $T_1$  este acordat pe armonica a 3-a a cuarțului, deci în baza tranzistorului  $T_2$  se injectează 24 MHz. Bobina  $L_1$  este construită pe o carcasă cu diametrul de 6 mm, cu sîrmă de cupru izolată cu email și mătase. Aceasta are 24 de spire de  $\phi$  0,3, bobinate spiră lângă spiră.

Prizele sînt la spirele 5 și 10 față de

masă. Cuarțul este cuplat între emitor și priză de la spira 10 a bobinei  $L_1$ . Tot pe emitor se cuplează și modulatorul MF. De fapt, acest modulator apare ca o capacitate variabilă montată în paralel pe cuarț. Cu tensiunea produsă de microfon variază capacitatea diodei varicap BB 139. Deviația de frecvență se reglează din condensatorul semivariabil montat în serie cu modulatorul. Dacă microfonul nu furnizează tensiune suficientă, atunci se intercalează un etaj amplificator de tensiune cu un tranzistor EFT 353.

Etajul următor ( $T_2$ ) lucrează ca triplor și la ieșirea sa se obțin 72 MHz.

Bobina  $L_2$  din circuitul oscilant se construiește fără carcasă, cu diametrul de 9 mm, avînd 9 spire din CuEm  $\phi$  0,8 cu priză la spirele 5 și 8. Bobinajul are pas 1 mm.

Urmează apoi un etaj dublor ( $T_3$ ), echipat cu tranzistorul BF 214. Circuitul  $L_3C$  este acordat pe frecvența de 144 MHz.

Bobina  $L_3$  are diametrul de 9 mm, fără carcasă, din sîrmă CuEm  $\phi$  0,8, avînd 4 spire cu pas 2,5 mm și prize la spirele 0,5 și 3.

Etajele următoare sînt amplificatoare și au circuitele acordate în gama de 2 m (144 MHz).

Bobinele  $L_4$  și  $L_5$  au construcții identice, fiind bobinate fără carcasă pe un diametru de 9,2 mm din sîrmă CuEm  $\phi$  0,8, avînd fiecare cîte 4 spire.

Bobinajul are pasul de 3,5 mm, iar prizele se scot la spira 0,5 spira 3.

Etajul final de putere are plantat tranzistorul 2N3375. Circuitul său oscilant este astfel conceput încît poate fi cuplat la ieșire cu cablu coaxial cu impedanța de 75  $\Omega$ .

Bobina  $L_6$  este tot fără carcasă, cu

diametrul de 9,2 mm, avînd 2 spire CuEm  $\phi$  0,8 cu pas 5 mm.

Șocul de radiofrecvență, montat între masă și colector, are 3 spire cu pas 2 mm din sîrmă CuEm  $\phi$  0,5. Diametrul bobinei este de 5 mm.

Condensatoarele semivariabile pot fi ceramice sau cu aer, dar în mod obligatoriu condensatorul semivariabil din etajul final va fi cu aer.

Montarea pieselor se face pe o plăcuță de circuit imprimat  $210 \times 50$ . Pe această plăcuță se lipesc pe margini alte plăcuțe, iar în interior se compartimentează pentru fiecare etaj în parte. Lungimile compartimentelor etajelor  $T_1 + T_2$  și a circuitului de ieșire sînt de cîte 45 mm, iar ale celorlalte etaje de 30 mm.

Acordarea etajelor se face în primul rînd cu un grid-dip, fără a cupla tensiunea pe etaje și numai după această operație se cuplează la emițător o sarcină și se cuplează și tensiunea. Se revine apoi asupra acordului, urmărindu-se obținerea maximului de putere la ieșire.

Sarcina poate fi un bec de 24 V/5 W, fiindcă puterea emițătorului este în jur de 4 W.

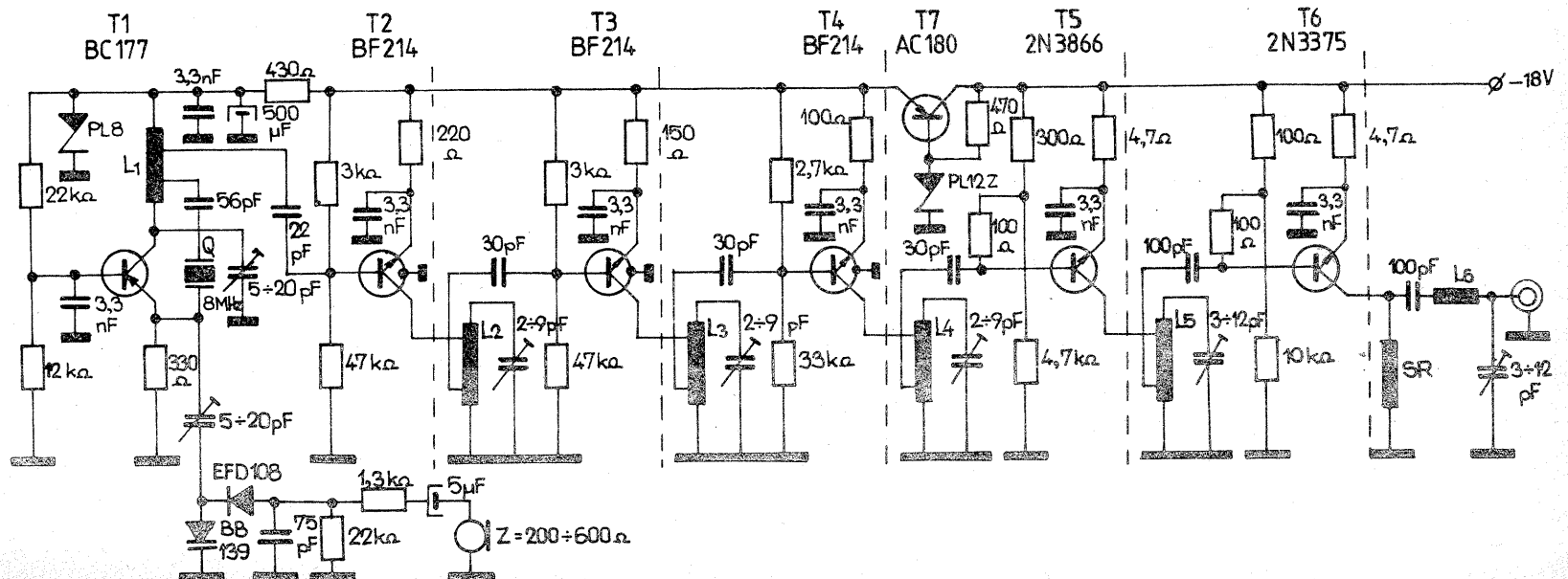



# CALIBRATOR CU CUART

Cu numai trei porți logice de tip NAND (CDB 400 E) se poate realiza un divizor foarte precis între 1 : 2 și 1 : 30, schimbând numai valoarea unei rezistențe.

Oscilatorul se realizează cu un cuarț, astfel că fiecare subarmonică de la ieșirea divizorului va avea stabilitatea cristalului. Cristalul poate avea o frecvență de 1 MHz, 2 MHz sau 3 MHz. În aceste cazuri, pentru a obține 100 kHz este necesară o divizare cu 1 : 10, 1 : 20, 1 : 30. Deci valoarea potențiometrului  $P_1$  va fi modificată corespunzător obținerii raportului de divizare necesar.

Cu două asemenea divizoare se pot înlocui două numărătoare decadice și un divizor cu 2 sau 3, dacă cuarțul folosit are valoarea de 2 sau 3 MHz.

Porțile  $P_1$  și  $P_2$  formează oscilatorul care generează frecvența de referință. Monostabilul realizat cu porțile  $P_2$  și  $P_3$  controlează poarta  $P_5$ , fiind sincroni-

zat de oscilator.

După un impuls al frecvenței de referință trecut la ieșire, monostabilul blochează poarta  $P_5$ , pentru o perioadă determinată de capacitatea  $C$  și potențiometrul  $R_1$ . Când monostabilul revine, un alt impuls trece la ieșire și ciclul se repetă. Astfel, frecvența de intrare este un multiplu al frecvenței de ieșire:  $F_{in} = N \cdot F_{ieș}$ , unde  $N$  este factorul de

divizare, putând lua o valoare întreagă între 2 și 30.

Adăugând la ieșirea primului divizor un al doilea identic cu acesta, se poate obține o frecvență de 10 kHz. Valoarea potențiometrului  $R_2$  va trebui reglată astfel încât să se realizeze o divizare prin 10.

Simplitatea și posibilitatea realizării într-un volum mic sînt avantajele care pledează în favoarea acestui calibrator.

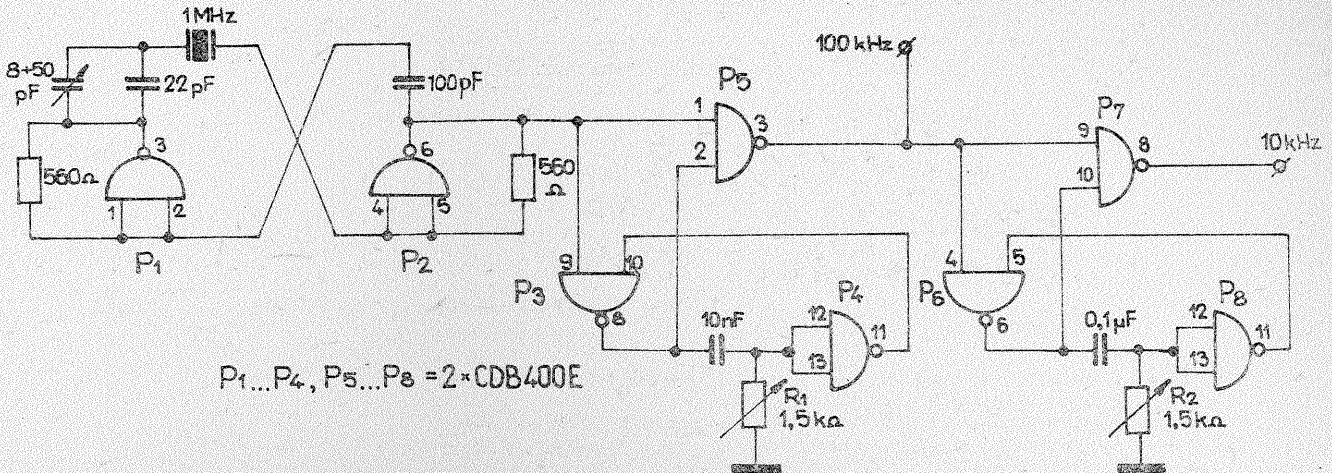

# FILTRU ACTIV PENTRU AM-SSB-CW

O recepție bună cere, în cele mai multe cazuri, un filtru în partea de joasă frecvență. Pentru recepționarea în bune condiții a posturilor de radiodifuziune, prin intermediul unui receptor cu mixare directă, este nevoie de un filtru cu banda de trecere de circa 5 kHz. În cazul recepționării semnalelor SSB, este bun un filtru cu banda de trecere de 5 kHz. Pe de altă parte, telegrafia cere un filtru cu o bandă foarte îngustă (100—500 Hz).

Circuitul prezentat în continuare cumulează toate cazurile prezentate mai sus. După cum se poate vedea în figură, schema conține un circuit «Pi» cu două celule. Comutatorul (3x4 poziții) schimbă caracteristica globală a circuitului după cum urmează:

- 1) — circuit amplificator (filtru trecetot);
- 2) — filtru trece-bandă cu  $F_t = 5\text{kHz}$ ;
- 3) — filtru trece-bandă cu  $F_t = 3\text{kHz}$ ;
- 4) — filtru telegrafic cu  $F_0 = 1\text{kHz}$ ,  $B = 150\text{Hz}$ .

La ieșire s-a prevăzut un etaj cu AO, util atât ca adaptor al filtrului cu etajele următoare cît și ca amplificator pentru cască.

Bobinele se realizează pe ferite-oață cu diametrul de 18 mm și înălțimea de 11 mm, cu inductanța specifică  $AL = 400$ , material Ferroxcub 3H1. Se va utiliza un fir de cupru-email cu  $\phi = 0,1-0,12\text{mm}$ ;  $L_1$  conține 550 de spire,  $L_2$  490 de spire. Se poate utiliza un alt tip de ferită cu diametrul și înălțimea mai mari. Dacă inductanța specifică va fi tot 400, numărul de spire rămîne neschimbat. În caz contrar se recomandă a se recalcula numărul de spire.

Cea mai mare parte a componentelor pot fi montate chiar pe comutator. Amplificatorul operațional AO împreună cu circuitele de polarizare se montează pe o plăcuță de circuit imprimat.

Toleranța rezistențelor este de 5%, iar cea a condensatoarelor de 10%.

Este notat faptul că toleranțele mai mari decît cele menționate pot duce la eliminarea performanțelor amintite.

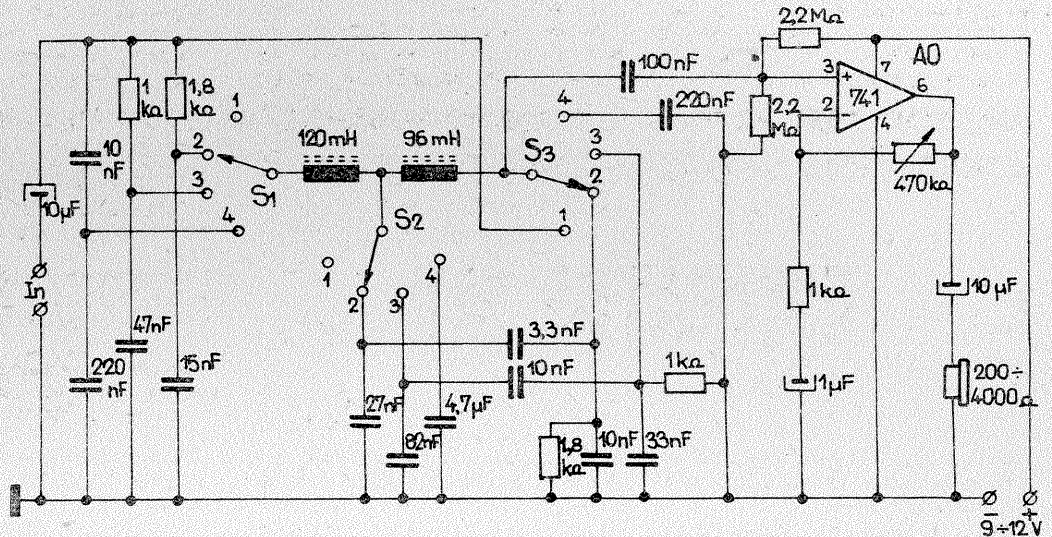

# RAA într-un domeniu de 60 dB

Un asemenea amplificator poate fi folosit cu succes la: emițătoare (compresor de dinamică), receptoare (pentru diminuarea efectului de Fading), înregistrări HI-FI, indicatoare de volum etc. Domeniul de funcționare este cuprins

între 20 Hz și 20 kHz. Timpul de răspuns este de 1—2 ms, iar întârzierea de aproximativ 0,4 s.

După cum se vede în figură, se utilizează un tranzistor cu efect de câmp, canal tip n (2N 4861 sau echivalent), ce

conectează la masă intrarea neinvertorare a amplificatorului operațional  $\mu A$  741.

Cînd tensiunea de ieșire depășește  $U_{be}(T_1)$ , deschide tranzistorul, curentul de colector încărcînd condensatorul  $C_1$ . Tensiunea pe acest condensator determină rezistența tranzistorului  $T_2$ . Dacă domeniul de variație a rezistenței interne este cuprins între 120 și 10  $\Omega$ , plaja de 60 dB este foarte ușor acoperită. În absența semnalului,  $C_1$  se descarcă și închide tranzistorul  $T_2$ . Grupul  $C_1-R_1$  determină constanta de timp a circuitului la revenire. Timpul de atac este determinat de  $C_1$  și de curentul prin tranzistorul  $T_1$ .

Tensiunea de intrare se divizează între rezistența de 120 k $\Omega$  și rezistența internă a FET-ului. Astfel, semnalul aplicat poate depăși tensiunea de alimentare fără pericolul de a distruge amplificatorul operațional.

Cuplarea între amplificatorul operațional și  $T_1$  se face capacitiv, deoarece punctul static al ieșirii amplificatorului se schimbă în funcție de deschiderea tranzistorului  $T_2$ .

Semnalul de ieșire are o valoare de 1,4 V virf la virf, în tot domeniul 25 mV—30 V la intrare.

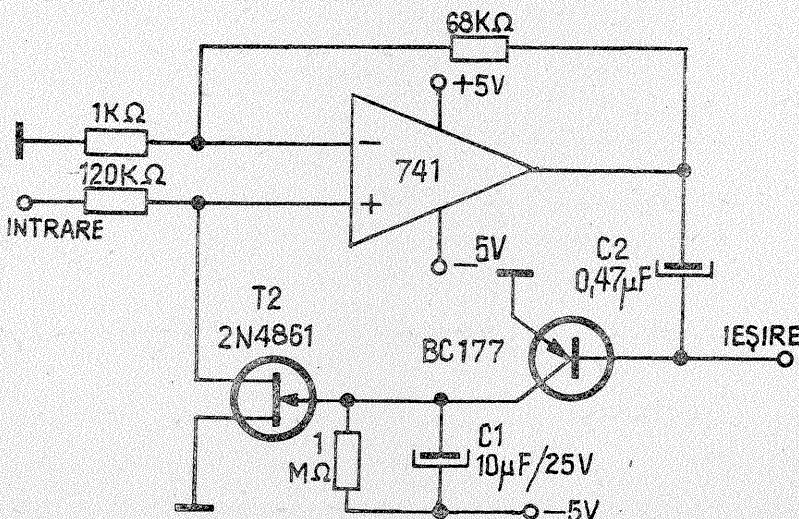

Pagină realizată de ing. ANDRIAN NICOLAE



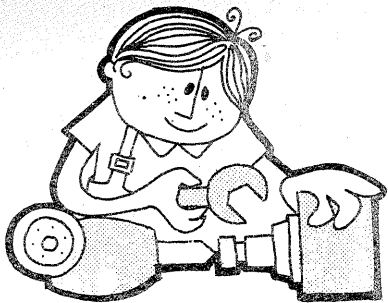

## CITITORII RECOMANDĂ

# RADIORECEPTOR

Mă numesc Constantin Sori. Traian și sînt elev în clasa a X-a, secția electrotehnică, la Liceul industrial nr. 5 din București.

Încă de mic m-a pasionat electronica și, printre altele, am realizat multe montaje publicate în revista «Tehnum». De cîțva timp am început să concep și să realizez diferite montaje. Două dintre ele le-am trimis redacției în luna ianuarie a.c., în vederea eventualei publicării. În nr. 3 al revistei mi s-a răspuns la poșta redacției că s-a reținut pentru publicare «Sirena», ceea ce mi-a produs o deosebită satisfacție. Acest lucru m-a făcut să muncesc cu și mai mult elan și încredere în forțele proprii.

Propun acum constructorilor începători schema unui radioreceptor cu trei tranzistoare, cu audiere în difuzor și cu alimentare de la baterii. Acest montaj l-am realizat practic cu bune rezultate.

Primul etaj este un amplificator de radiofrecvență realizat cu tranzistorul  $T_1$  (de tip P 401, P 403, EFT 317). Semnalul de radiofrecvență amplificat este

aplicat mai departe amplificatorului de audiofrecvență, care realizează în același timp și detecția.

Etajul de audiofrecvență este realizat

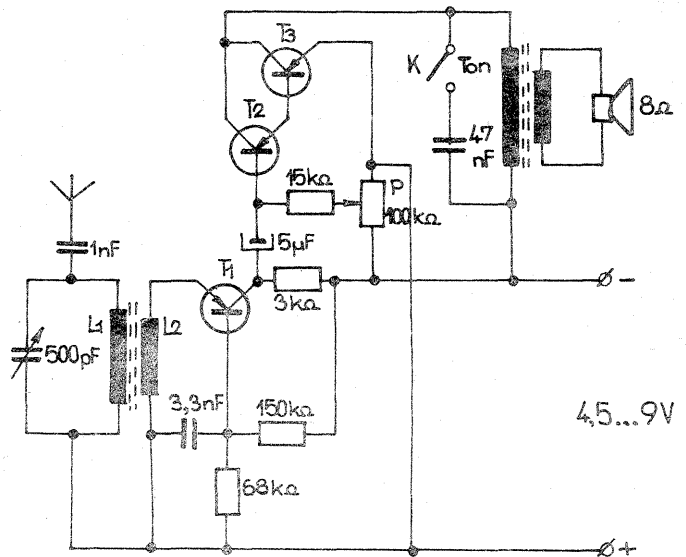

cu tranzistoarele  $T_2$  și  $T_3$  în montaj Darlington (ambele tranzistoare sînt de tip AC 180, EFT 323). Semnalul de audiofrecvență amplificat este aplicat unor căști cu impedanță de 2000  $\Omega$  sau unui difuzor prin intermediul unui transformator de ieșire.

Din potențiometrul P se stabilește punctul de funcționare al tranzistoarelor  $T_2$  și  $T_3$ .

Alimentarea montajului se poate face de la baterii; el funcționează bine cu valori ale tensiunii cuprinse între 4,5 și

9 V.

Bobinele  $L_1$  și  $L_2$  se realizează pe un manșon de carton și vor fi dispuse apoi pe o bară de ferită cu lungimea de 8-10 cm și diametrul de 8 mm.  $L_1$  are 100 de spire și  $L_2$  are 20 de spire (ambele bobine se realizează cu sîrmă din CuEm cu  $\phi = 0,15$  mm).

Se va folosi obligatoriu o antenă exterioară, care va fi cuplată prin intermediul unui condensator de 1 nF, conform schemei.

# ÎNTRERUPĂTOR CU SENZOR

DAN TEODOSIU, București

Întrerupătorul a cărui schemă o prezentăm alăturat (fig. 1) poate fi folosit pentru aprinderea și stingerea unei lanterne sau pentru comanda unui relee de putere. Aprinderea becului se face la atingerea senzorului  $S_1$  («ON»), iar stingerea la atingerea senzorului  $S_2$  («OFF»). Primul tranzistor este de tip BC 178. În colectorul lui este montat un semireglabil de 5 k $\Omega$ .

Tranzistorul al doilea este de tip BC 108. Rezistența care unește colectorul lui  $T_2$  cu baza lui  $T_1$  nu are o valoare precisă, ci se stabilește experimental.

Tranzistorul final este de tip AC 180 K. El are ca sarcină un bec de 3,5 V/0,2 A.

La bornele A-B poate fi montat și un relee care să comande un bec de 220 V/100 W.

Comutatorul poate fi alimentat de la o baterie de lanternă de 4,5 V sau de la un mic alimentator (fig. 2).

Legăturile de pe placa de circuit imprimat la senzori se vor face cu un cablu ecranat. Senzorii pot avea formele din figura 3.

Este recomandabil ca tranzistorul final să se monteze pe un mic radiator în cazul în care se folosește în colectorul tranzistorului final un consumator mai mare (un motorăș etc.).

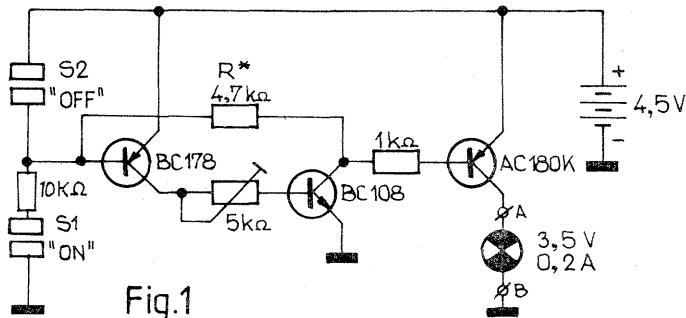

Fig.1

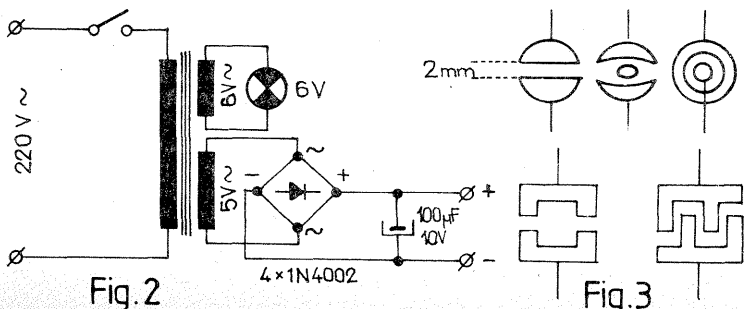

Fig.2

Fig.3

# FOTOCOMANDĂ

MARIUS CHINCIUȘAN, Alba Iulia

Tranductoarele optice constituie pentru constructorii începători o mare atracție datorită rezultatelor spectaculoase ce se pot obține cu ajutorul lor.

În schemele de față este folosit ca tranductor optic un tranzistor din seria BC la care s-a pilit partea superioară a capsulei metalice.

Montajul din fig. 1 reprezintă un avertizor optic fotocomandat la care becul se aprinde la apariția unui semnal luminos. Rezistența emitor-colector a lui  $T_1$  scade prin iluminare, negativînd baza lui  $T_2$ , care negativăază baza lui  $T_3$  și becul se aprinde.

Pentru varianta din figura 2 becul se stinge la apariția unui semnal luminos.

Tranzistorul  $T_3$  se află în stare de conducție, deoarece baza lui este negativată. La apariția unui semnal luminos, «fototranzistorul»  $T_1$  deschide tranzistorul  $T_2$ , care blochează pe  $T_3$  și astfel becul se stinge.

Tranzistoarele  $T_1$  și  $T_2$  sînt din seria BC 177, 178, 179, iar  $T_3$  este de tip AC 180 K. Din potențiometrul semireglabil P se stabilește sensibilitatea montajului. Becul se poate înlocui cu un relee miniaturat (5 V/0,05 A), care va comuta cu contactele sale o serie de alte montaje. Prin schimbarea polarității sursei de alimentare se pot folosi tranzistoarele complementare (BC 107, 108, 109 etc. și AC 181 K).

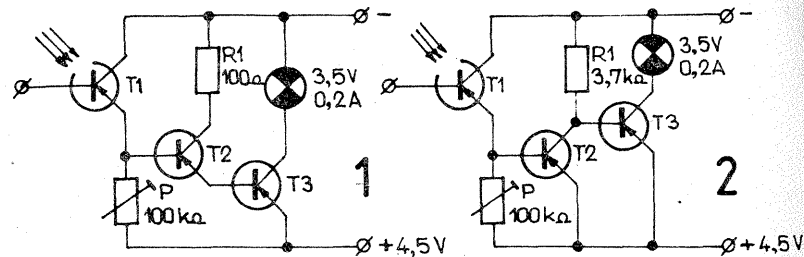

## (URMARE DIN PAG. 3)

logia, robotica, cibernetica etc., sau «Laserul, lumina de miine», de Doru Duțu, cuprinzătoare monografie ce abordează principiile și domeniile de aplicabilitate ale unei realizări de referință pentru tehnica modernă.

«Cartea astronomului amator» de I. Todoran cuprinde un bogat volum de informații, precum și o serie de propuneri pentru constructorii amatori care doresc să-și realizeze cu mijloace proprii cîteva din instrumentele

iscodirii spațiului cosmic. O lucrare deosebit de importantă pentru informarea și educația materialistă a tineretului va fi semnată de I.M. Ștefan și Costin Silviu — «Personalități științifico-tehnice românești». Cartea va cuprinde date biografice, operele principale ale savanților români, subliniindu-se contribuția acestora la afirmarea științei și tehnicii românești pe plan mondial.



# COMUTATOR PENTRU OSCILOSCOP

MIRCEA PANTEA, Reghin

Propun constructorilor amatori această schemă realizată de mine ca lucrare practică de bacalaureat. Este vorba despre un comutator electronic, care permite, prin conectarea sa la un osciloscop, vizualizarea simultană a două imagini diferite.

Principiul de funcționare este următorul: imaginea de la prima intrare este vizualizată pe o anumită porțiune a

ecranului, după care spotul trece, practic instantaneu, la imaginea a doua, parcurgând-o la rândul ei pe o porțiune, apoi spotul trece din nou la prima imagine și ciclul se repetă.

După cum se observă din schemă, semnalele de la intrări sînt amplificate cu ajutorul celor două etaje realizate cu tranzistoarele  $T_1 - T_2 - T_3$  și  $T_5 - T_6 - T_7$ , de tipul BC 107.

Potențiometrele  $P_1$  și  $P_2$  au fost puse după primul etaj de preamplificare pentru a nu scurtcircuita intrările la poziția «minim».

Semnalul dreptunghiular este generat în circuitul basculant astabil format din tranzistoarele  $T_{10}$  și  $T_{11}$ . Rolul celor două diode din bazele tranzistoarelor este de a îmbunătăți frontul de undă. Circuitul basculant astabil poate genera două frecvențe de lucru diferite, care se vor alege în funcție de frecvența semnalelor de vizualizat.

Semnalul de formă aproximativ dreptunghiulară este apoi aplicat unui circuit basculant bistabil, la ieșirea căruia se obține un semnal de formă perfect dreptunghiulară, adică timpii de creștere și descreștere a semnalului sînt practici nuli. Potențiometrul  $P_4$  comandă amplitudinea semnalului dreptunghiular și deci poziția relativă a celor două imagini.

Semnalul dreptunghiular blochează și saturează tranzistoarele  $T_4$  (BC 177) și  $T_8$  (BC 107), care permit alternativ trecerea semnalelor aplicate la intrările I și II spre ieșire.

Montajul trebuie alimentat de la o sursă de tensiune foarte bine filtrată și stabilizată.

Montajul se cuplează cu ieșirea la bornele Y ale osciloscopului, iar sincronizarea exterioră la bornele corespunzătoare dacă osciloscopul le posedă. Pe ecran vor apărea două linii întrerupte dacă frecvența de baleiaj a osciloscopului este mică, sau două linii continue dacă aceasta este mare.

Tensiunea maximă ce poate fi aplicată la intrări este de 3 V. Pentru tensiuni mai mari se va folosi un atenuator.

Tranzistoarele sînt cu siliciu, de tip BC 107, respectiv  $T_4$  de tip BC 177.

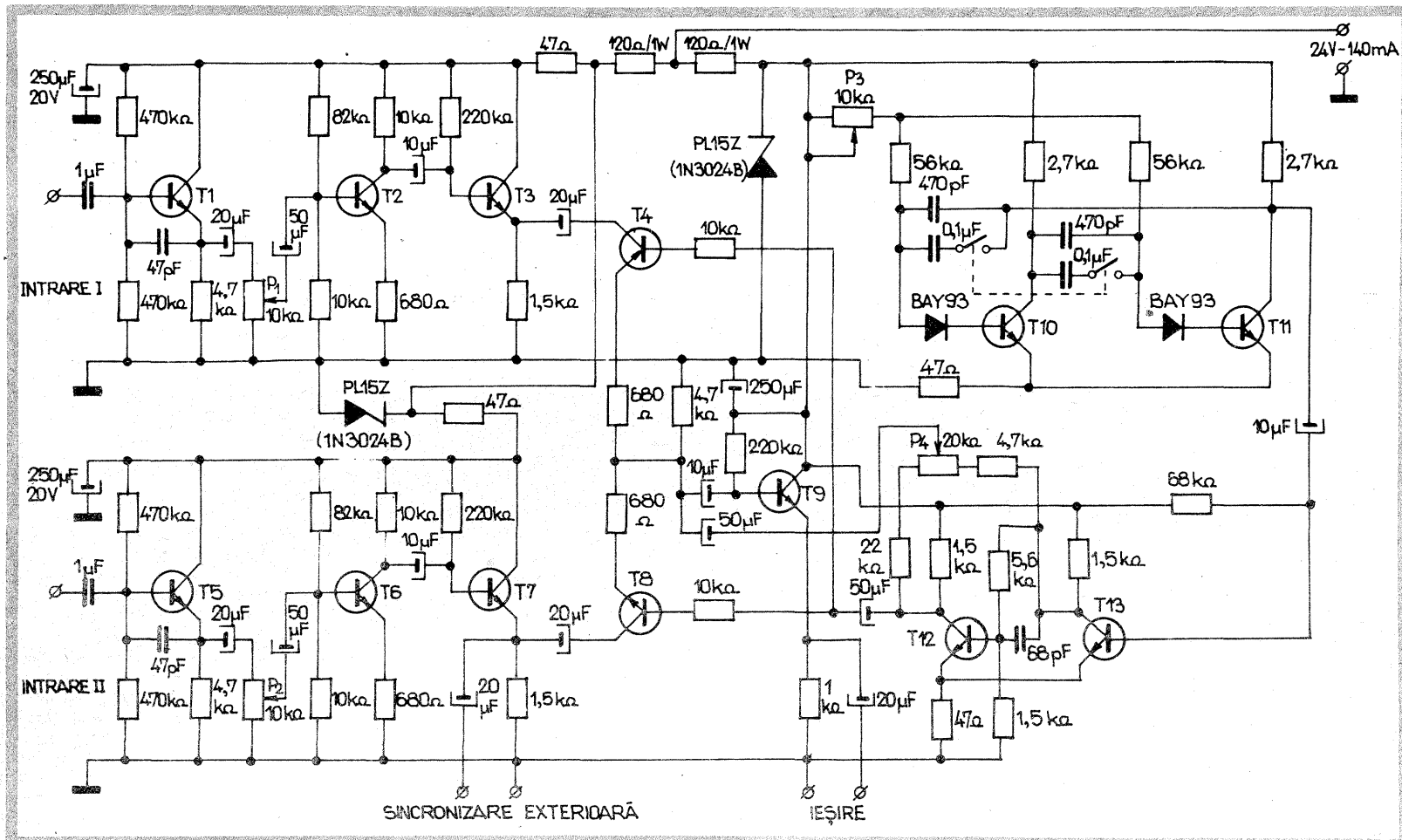

# CIRCUIT BASCULANT

Ghirlanda de becuri instalată în pomul de iarnă poate fi făcută să «clipească» prin mai multe metode, cea mai răspândită fiind aceea cu starter legat în serie cu circuitul de alimentare. Alături recomandăm o altă soluție, care prezintă avantajul de a avea frecvența de pâlpâire reglabilă prin alegerea adecvată a rezistenței  $R_2$  (între 5 k $\Omega$  și 15 k $\Omega$ ).

După cum se observă din schemă, ghirlanda de beculi  $L_1 - L_n$  (10 becuri de 26 V/0,1 A legate în serie) este montată în serie cu dioda D și tiristorul Th. La conectarea alimentării, tiristorul este blocat. Condensatorul C se încarcă însă repede prin  $R_1$  și, în momentul în care tensiunea la bornele sale devine suficientă pentru furnizarea curentului de amorsare de poartă (prin  $R_2$ ), tiristorul intră în conducție. Tensiunea între anod și catod cade astfel brusc (la cca 1 V) și condensatorul se descarcă. Nemaiafiind curent de poartă și fiind alimentat în pulsuri (semi-

alternanțele conduse de diodă), tiristorul se blochează la prima trecere prin zero a curentului. Condensatorul se încarcă din nou și ciclul se repetă.

Rezistența  $R_1$  (2,4–3 k $\Omega$ ) trebuie să fie de 3 W, pentru a nu se încălzi excesiv. Tiristorul poate fi de orice tip, avînd curentul maxim de peste 3 A și tensiunea de lucru de minimum 300 V. Se poate încerca și cu valori mai mici ale condensatorului C (20–100  $\mu$ F/70 V).

S. MARIN

# UTIL

Există numeroase situații practice în care se impune efectuarea unui contact electric (închiderea unui circuit) pentru un interval de timp foarte scurt și reproductibil ca durată la acționări repetate. Pentru a da numai două exemple, vom aminti obținerea unor impulsuri luminoase cu strălucire sporită prin supra-voltarea unui bec și comanda de pornire a unui dispozitiv de temporizare bazat pe încărcarea rapidă a unui condensator.

Printre multiplele soluții posibile se numără și cea prezentată alăturat. În circuitul de alimentare a consumatorului, care în cazul de față este un becul cu lupă (2,2 V/0,2 A) supra-voltat la 4,5–6 V, sînt inseriate contactele normale închise M-N ale unui releu de 4 V (6 V)/20 mA.

Prin apăsarea butonului de comandă B — care poate fi cuplat la «trăgaciul» de la arma de tir electronic (bazat pe fotocomană) — becul se aprinde brusc, dînd o lumină strălucitoare. După o fracțiune de secundă însă releul anclanșează, contactele M-N se deschid și becul se stinge. Durata impulsurilor luminoase nu depinde astfel de timpul cît se ține apăsat butonul B, ci numai de inerția mecanică a releului.

Artificiul poate fi aplicat la orice fel de consumatori. Dacă tensiunea de alimentare necesară depășește cu mai mult de 2 V tensiunea de lucru a releului de care dispunem, vom monta în serie cu acesta o rezistență de limitare a curentului la valoarea de anclanșare fermă.

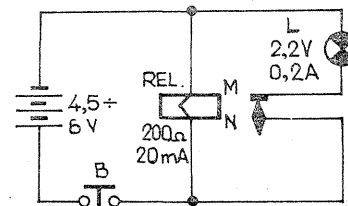
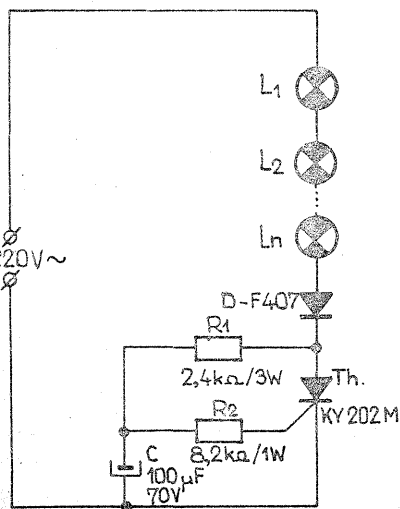

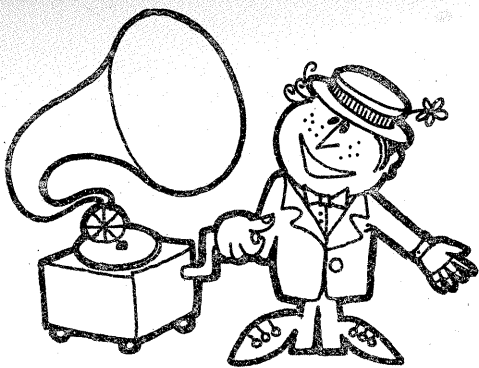

# HI-FI

## SONORIZAREA ÎN TEHNICA PROIECTIEI DIAPOZITIVELOR'

Însoțirea proiecției de o înregistrare sonoră este atât un lucru util și necesar în foarte multe cazuri, cât și o cale de realizare a unor programe cu valoare artistică reală.

În reclamă, ca metodă modernă și eficientă în învățămînt, ca mod de prezentare a unor evenimente memorabile pe film, înregistrarea sonoră concomitentă cu proiecția este azi un procedeu larg cunoscut și răspîndit.

Utilizînd o serie de procedee specifice (succesiuni, suprapuneri, reveniri, scînteieri etc.), proiecția unor diapozitive, selecționate sau concepute tematic, însoțită de text, muzică, zgomote constituie un mijloc de comunicare audiovizuală specific artei fotografice.

Esența sonorizării, din punct de vedere tehnic, constă în sincronizarea sunetului cu imaginea.

### PROCEDEUL MECANO-ELECTRIC

Cel mai simplu procedeu de sincronizare este cel mecano-electric, care constă în lipirea pe spatele benzii de magnetofon a unor mici bucăți de folie metalică foarte subțire, care comandă închiderea unui circuit cuprinzînd un relee de comandă pentru aparatul de proiecție (fig. 1).

Procedeele are o serie de dezavantaje. El este aplicabil numai în cazul înregistrărilor pe magnetofon, utilizarea sa pe bandă de casetofon fiind practic nerealizabilă. Lipirea foliei nu este o operație chiar atât de simplă, banda trebuind să rămînă maleabilă. Înregistrarea sonoră trebuie făcută înainte de lipire, pentru că folia să nu influențeze magnetic procesul de ștergere-înregistrare. Considerăm acest mod de lucru ca nerecomandabil, în ciuda simplității sale.

### PROCEDEE ELECTRONICE

Procedeele electronice se caracterizează prin aceea că în paralel cu partea sonoră se înregistrează semnalele de comandă de o anumită frecvență, care la redare sînt aplicate unor circuite de detecție și amplificare, comanda efectivă dîndu-se printr-un relee. În funcție de numărul de piste ale aparatului de înregistrare magnetică și de modul de suprapunere a semnalului de comandă, există mai multe posibilități.

#### 1. MAGNETOFON STEREO CU DOUĂ PISTE

Programul sonor se înregistrează pe o pistă, iar semnalele de comandă pe cea de-a doua (fig. 2). Generatorul de semnal GS furnizează o tensiune alternativă de o frecvență oarecare. Prin apăsarea butonului T (durată 0,5—0,8 s) se realizează înregistrarea semnalului de sincronizare. Audiția se realizează în mod normal de pe pista 1, iar la ieșirea corespunzătoare pistei 2 se culege semnalul de sincro-

nizare, care se aplică blocului de comandă (fig. 3).

Blocul de comandă cuprinde un redresor și un relee (acționate eventual de un amplificator dacă semnalul redresat nu este suficient de puternic). Aparatul de proiecție este suficient să fie conectat pe relee, tensiunea de acționare aparținîndu-i.

Mixerul din schemă servește exclusiv înregistrării programului sonor dacă se folosesc două surse primare.

#### 2. MAGNETOFON CU PATRU PISTE (MONO)

Principial, lucrurile se petrec ca și mai sus, folosindu-se cîte două piste. Înregistrarea celor două piste se va face însă succesiv, spre deosebire de cazul anterior, unde programul sonor și semnalele de comandă puteau fi înregistrate concomitent.

Practic este necesar pentru control să se cupleze ieșirea capului de redare (programul sonor înregistrat) pe una din piste la un amplificator suplimentar, care în cazul cel mai simplu poate fi numai pentru cască.

La redare (fig. 4) magnetofonul va amplifica programul sonor, urmînd ca semnalele de comandă să fie amplifi-

cate de un amplificator auxiliar.

Amplificatoarele se pot realiza după scheme extrem de simple, ele neintervenind asupra fidelității înregistrării sonore. În figura 5 se dă schema unui amplificator simplu pentru cască, iar în figura 6 schema unui amplificator auxiliar pentru circuitul de comandă.

Tranzistoarele sînt cu siliciu, de tip BC 107, 108, 109 sau echivalente.

#### 3. CASETOFOANE (MONO) ȘI MAGNETOFOANE CU DOUĂ PISTE (MONO)

Casetofoanele mono nu permit redarea concomitentă a celor două piste. Este și cazul unor magnetofone vechi, în general de studio și utilizînd viteze mari, dar, țînînd cont de raritatea lor, ne vom referi ca principiu la casetofoane.

În acest caz, înregistrarea semnalului de comandă se face suprapunîndu-l cu programul sonor. Pentru ca semnalul de comandă să nu fie auzit, este necesar ca frecvența sa să fie superioară celei audibile sau de o valoare foarte scăzută.

În prima variantă se va folosi o frecvență de 16—18 000 Hz, fiind utilă aceeași schemă generală ca și pentru

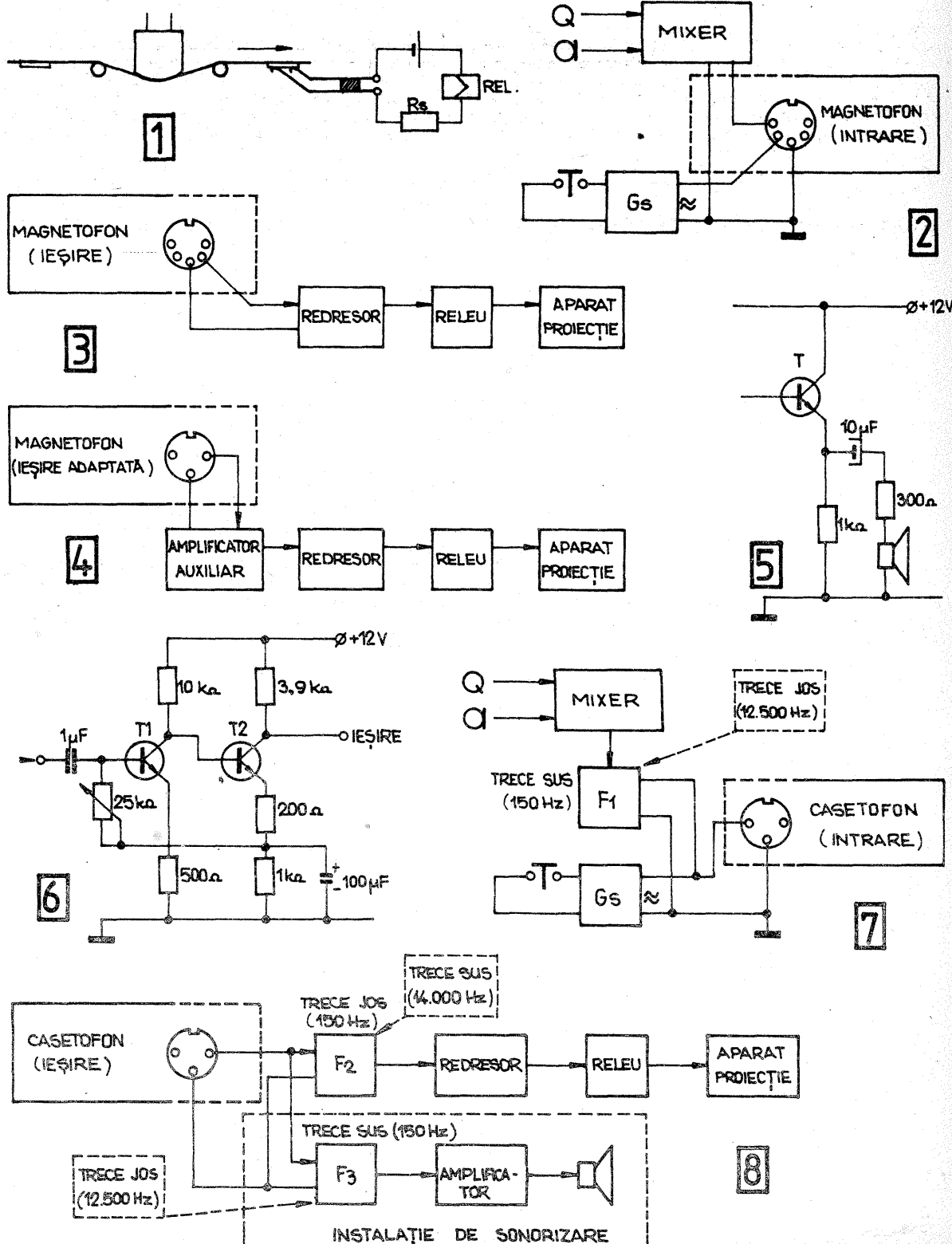



# PREAMPLIFICATOR PENTRU CHITARĂ

A. NICOLAE

Se știe că semnalul furnizat de o doză de chitară este foarte mic. De aceea este necesară o preamplificare a acestuia pentru a putea fi preluat de un amplificator de putere.

Pe de altă parte, semnalul dozei nu poate fi transmis printr-un cablu mai lung, deoarece se poate pierde în zgomotul de fond. Soluția optimă este aceea de a atașa chitarei un preamplificator cu un volum cât mai mic.

Montajul descris în continuare prezintă avantajele:

- dimensiuni mici, datorită folosirii circuitelor integrate, deci posibilitatea înglobării în corpul chitarei;

- impedanța de ieșire mică permite lungirea după nevoie a cablului ecranat;

- alimentarea se face de la o baterie miniatură de 9 V;

- corectorul de tonalitate este

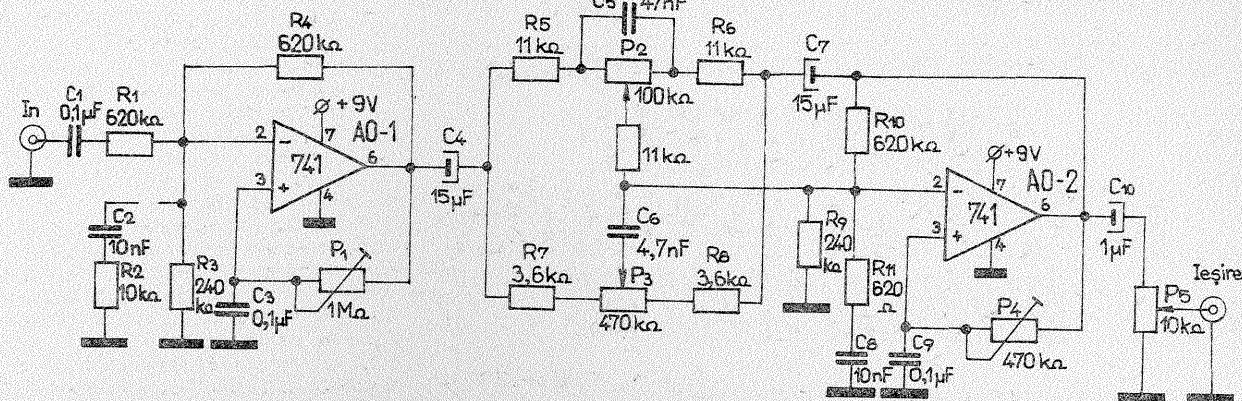

direct accesibil chitaristului.

Primul etaj este un amplificator de tensiune. Condensatorul  $C_1$  realizează o separare galvanică între doză și amplificatorul AO-1. La ieșirea acestuia este conectată o rețea de tonalitate tip Baxandall. Potentiometrul  $P_2$  realizează corecția la frecvențe joase, iar  $P_3$  corectează frecvențele înalte. Al do-

lea amplificator, AO-2, realizează o compensare a atenuării rețelei și în plus o amplificare suplimentară. Un semnal de ordinul a câțiva milivolți este adus la amplitudinea de 1 V. Acesta este suficient pentru a ataca un amplificator de putere. Din potentiometrul  $P_6$  se reglează volumul.

# REDUCĂTOR DINAMIC DE ZGOMOT

G.D. OPRESCU

varianta a doua. Filtrările din scheme sînt necesare pentru a se preveni apariția unor semnale parazite la audiere (fig. 7,8).

În cea de-a doua variantă se folosește o frecvență joasă, de 100—150 Hz. Filtrul F1 are rol de protecție, astfel încît eventualele semnale de aceste frecvențe din programul sonor să fie înlăturate, în caz contrar existînd riscul comenzii nedorite a proiectoarelor.

Semnalul de comandă va fi înlăturat la audiere cu ajutorul filtrului F3 (fig. 8). Pe circuitul de comandă, filtrul F2 asigură numai trecerea semnalelor de comandă de joasă frecvență, respectiv înaltă frecvență.

Între cele două variante, cea de-a doua are posibilitatea mare de realizare deoarece prima presupune un casetofon cu bandă de frecvență avînd limita superioară peste 14—15 000 Hz, ceea ce nu se întîlnește la marea majoritate a casetofonelor mono (maximum 12 000 Hz).

Mixerul servește exclusiv înregistrării programului sonor în situația în care se folosesc două surse primare (microfon și picup). Avînd în vedere puterea redusă a casetofonelor, pentru audiere se apelează la o instalație suplimentară de sonorizare.

## 5. CASETOFOANE STEREO — MAGNETOFOANE STEREO CU PATRU PISTE

Situația este similară cu cazul 1, fiind posibile înregistrări pe ambele sensuri de deplasare a benzii.

În cazul casetofonelor se va acorda o grijă deosebită nivelului de înregistrare al semnalului de comandă pentru a se evita interferențele nedorite cu programul sonor, ținîndu-se cont de faptul că pistele sînt alăturate.

Și în cazul unui magnetofon cu patru piste se poate înregistra semnalul de comandă suprapus cu programul sonor. Deși se face economie de bandă, situația nu este de dorit deoarece comportă o diminuare a plăjei de frecvență și riscul unor interferențe nedorite. Desigur, un semnal de 100—150 Hz se va auzi ca un țîrîm (pe durate scurte), care poate fi neglijat dacă filtrarea nu a fost corectă sau lipsește, însă numai procedeele cu înregistrări paralele asigură un nivel calitativ bun.

Există numeroase tipuri de montaje reducătoare de zgomot, care au rolul de a îmbunătăți raportul dintre semnalul util muzical dintr-un program înregistrat și zgomotul de fond, manifestat de obicei ca fișit, produs în majoritatea cazurilor de purtătorul de înregistrare, granulația mare a benzii de magnetofon sau casetofon și calitatea necorespunzătoare a materialului plastic folosit la presarea discurilor.

Montajul de mai jos este realizat numai cu trei tranzistoare (pentru variantă monofonică) și cu câteva piese foarte ușor de procurat.

Examinînd schema, observăm că semnalul audio se trimite la baza tranzistorului  $T_1$ , fiind cules amplificat din colectorul aceluiași tranzistor, pe rezistența de sarcină de 5 k $\Omega$ . De aici, semnalul este trimis pe două căi separate. Una duce direct la ieșirea montajului, la capătul unui potentiometru, de unde ajunge la un etaj repetor pe emitor. Același semnal de la ieșirea tranzistorului  $T_1$  urmează și calea unui filtru trece-sus, ajunge la etajul al doilea de amplificare, realizat cu tranzistorul  $T_2$ , care servește la amplificarea numai a frecvențelor foarte înalte, de peste 5 000 Hz. Diodele  $D_1$  și  $D_2$  servesc ca limitatoare pentru semnale parazitimpuls, de exemplu pocnituri exagerate

provenite din zgîrieturi de disc, anulînd amplificarea etajului respectiv. La semnale slabe, diodele sînt închise. Prin rezistența de 1 M $\Omega$  se polarizează tranzistorul  $T_2$ . În caz că se dorește scoaterea din uz a sistemului reducător de zgomot, se acționează întrerupătorul I. Deci la ieșirea etajului al doilea de amplificare se obține un semnal audio total lipsit de frecvențele joase, în opoziție de fază cu semnalul care este trimis nemodificat la ieșirea montajului. Etajul al treilea, repetor pe emitor, primește cele două semnale prin cursorul potentiometrului, la capătul căruia sînt aplicate. În funcție de poziția cursorului acestui potentiometru, se obține situația de balans, pentru suprimarea fișiturilor, fără ca frecvențele înalte din imprimare să aibă ceva de suferit. În linii mari se poate spune că montajul asigură suprimarea frecvențelor mai mari de 4 000 Hz în momentele de «pianissimo», adică la audiere de nivel mic, cînd orchestra cîntă foarte încet, tocmai atunci cînd fie discul, fie banda

de magnetofon sau casetofon manifestă un fișit de fond, care deranjează. Pentru imprimări cu zgomot foarte mare de fond, de pe discuri vechi sau benzi vechi, cu granulație mare și viteză redusă, trebuie asigurată o anumită poziție a potentiometrului, care se va tatonaa. Este o operație necesară mai ales atunci cînd se face recopiarea unor imprimări vechi, cu grad diferit de uzură. La imprimări realizate inițial cu materialul de bună calitate trebuie, bineînțeles, o nouă reglare a potentiometrului de balans.

Toate cele trei tranzistoare sînt uzuale, din seria BC 107...109; se pot folosi orice tranzistoare npn cu siliciu, cu factor de amplificare beta mai mare de 100. Condensatoarele electrolitice sînt la o tensiune minimă de 12 V. Alimentarea se face în limitele 9 V...14 V, de la trei baterii de lanternă înseriate, de la un redresor stabilizat sau chiar din montajul de amplificator, magnetofon sau casetofon pe care îl servește reducătorul de zgomot.

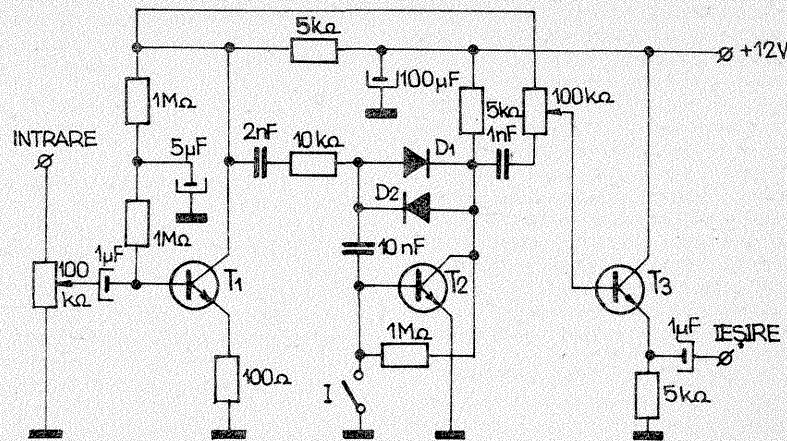

Sursa alăturată este destinată alimentării preamplificatoarelor care necesită o tensiune continuă de 27-30 V, foarte bine filtrată.

Puntea redresoare poate fi realizată și cu patru diode 1 N4002. Transformatorul se construiește pe un miez cu secțiunea de 5 cm<sup>2</sup>, avînd în primar 2 200 de spire CuEm  $\varnothing$  0,25 mm, iar în secundar două înfășurări de cîte 157 de spire, CuEm  $\varnothing$  0,4 mm, cu prize la 105 spire pentru 10 V și la 125 spire pentru 12 V. A fost preferată soluția cu două înfășurări deoarece între punctele A și B se poate lega un bec de 6 V/40 mA (bec de control) sau între C și D se pot pune în serie două becuri de 6 V/40 mA. Transformatorul va fi blindat cu o carcasă din tablă de fier (tablă de la o cutie de conserve).

# ALIMENTATOR

Prof. M. VORNICU

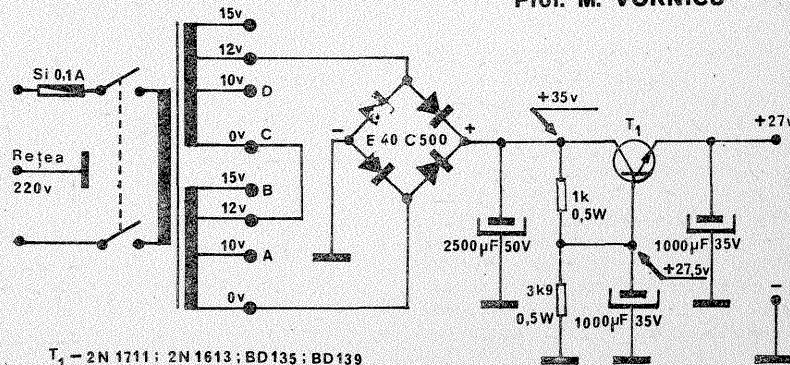



## MICROCENTRALĂ HIDROELECTRICĂ 24V-800W

IOAN DAVIDONI,

Tomești, bloc 11, ap. 4, jud. Timiș

Pentru proiectarea și realizarea unei microcentrale hidroelectrice constructo-rii amator trebuie să analizeze:

a. obiectivul ce urmează să fie alimentat cu energie electrică (cabane, sat etc.);  
b. debitul apei;

c. posibilitatea obținerii unei diferențe de nivel prin amenajări hidrotehnice.

a. Dacă obiectivul necesită iluminatul interior și se cunoaște sarcina de consum permanent, se reglează debitul apei de la limitatorul de debit — b —, care constă dintr-o placă (scindură etc.) fixată între doi piloni, cu posibilitatea de a putea fi lăsată mai jos sau ridicată; în acest caz nu sînt necesare acumuloare de stocare (dacă se folosește alternator, acesta este dependent de acumulator).

În cazul consumului diversificat ce depășește 1 kW pe oră — o baterie de acumuloare ajută mult.

b. Debitul și înălțimea de la care cade apa pe turbină sînt factorii principali de forță.

Prin cunoașterea lor, se poate aprecia dinainte ce se poate realiza și la ce valoare se poate ridica investiția.

Debitul apei se măsoară cu un cronometru și un plutitor, luîndu-se un tronson de apă de circa 10 m. Un element plutitor (minge ușoară, o bucată de poliester expandat) pus pe apă va fi dus de aceasta fără să dea de obstacole (turbionări); apoi, cronometrînd timpul în care plutitorul parcurge cei 10 m, vom introduce mărimea găsită în calcul, pentru a afla cîți metri parcurge apa pe secundă.

Se măsoară pe minimum 10 m din lungimea rîului întrucît pe distanțe mai mici nu se pot executa măsurători precise fără aparat special pentru asemenea operații.

După măsurarea vitezei se va determina secțiunea albiei sau canalului unde se va afla transversal în trei puncte. Se va afla deci secțiunea. Cunoșcînd viteza și secțiunea, se poate ști debitul/s.

c. Obținerea unei înălțimi corespunzătoare pentru canalul de aducțiune necesită lucrări de hidrotehnie destul de voluminoase, dar absolut necesare construcției. Prin aflarea înălțimii și a debitului se poate aprecia potențialul energetic al pîrului respectiv prin aplicarea formulei de mai jos.

Energia potențială,  $W_p = m \cdot g \cdot h$   
m = masa apei, respectiv debitul măsurat, ce ajunge într-o secundă pe turbină;  
g = mărimea constantă 9,8 m/s<sup>2</sup>;  
h = înălțimea de cădere a apei pînă la ieșirea din turbină.

Generatorul folosit la această microhidrocentrală electrică este de 24 V — 800 W — 700 de ture/minut.

Deși puterea obținută la turbină este de aproximativ 10 kW, prin treptele de mărime a turației se ajunge la o putere activă mai mică la arborele generatorului.

Diferența de putere este proporțională cu raportul de transformare și în practică această reducere de putere este un mare inconvenient, putînd fi înlăturat numai prin folosirea unor turbine de mare viteză și de o construcție complexă.

Din formula de mai jos verificată la

3 tipuri de microhidrocentrale asemănătoare cu cea descrisă aici se poate observa dependența puterii finale de raportul de transmisie.

$$P_{real} = \frac{P_{initiala}}{\text{Raport transf.}} \cdot \eta =$$

$$= \frac{10\,000\text{ W}}{10} \cdot 0,8\% = 0,8\text{ kW}$$

$\eta$  = randamentul

0,8 kW este o capacitate suficientă pentru alimentarea a 2-3 cabane dacă se folosește la iluminat.

Pentru a se putea folosi din plin energia produsă în 24 de ore — dacă ținem cont de faptul că noaptea nu se consumă decît 3-4 ore, iar ziua pentru 1-2 frigider —, aceasta trebuie stocată în acumuloare legate în serie pentru însumarea tensiunii de 24 V; totodată această măsură contribuie la eliminarea pierderilor «U» pe rețea în cazul distanțelor mari pînă la consumator. Acumuloarele trebuie să fie cît mai aproape de tabloul de distribuție; distanța mică de la acumuloare la consumator avantajează deoarece curentul I absorbit în 3-4 ore se reîncarcă treptat în mai multe ore, cu o valoare I mai mică/oră, pierderile «U» fiind direct proporționale cu sarcina, lungimea liniei și secțiunea cablului. La 150 m linie am folosit cablu de 25 mm<sup>2</sup> din aluminiu.

Pentru ca din puterea apei să nu fie pierdut nici un watt, am recurs la o turbină prevăzută cu 12 cupe, favorizînd astfel folosirea întregului debit de apă ce atinge turbină prin cădere (fig. 1). De o importanță mare la orice turbină folosită este modul în care este eliberată apa după ce a fost folosită energia ei cinetică; adică apa care nu mai are energie cinetică să fie scoasă la timp din zona de acțiune a turbinei astfel încît cupa următoare să nu fie împiedicată de această apă «obosită». Dacă nu se realizează acest lucru, este posibil ca turbină să nu se învîrtească sau să aibă o forță foarte mică, putînd fi oprită cu ușurință.

Pentru înlăturarea acestui neajuns, turbină trebuie să aibă o înălțime apreciabilă în punctul a, adică în timpul funcționării, stratul de apă să nu atingă cupele, iar interiorul cupelor trebuie lustruit cu grijă pentru micșorarea frecării apei cu acestea.

Tot pentru cîștigul optim al puterii date de turbină, este necesar ca generatorul să fie de calitate, iar turația de lucru să fie sub 1 000 de ture/minut. Un generator care poate satisface pe oricine și care dă rezultate și la debite mai mici de apă trebuie să aprindă un bec de 6 V la 3-5 W, învîrțit de mină, rulînd o curea pe șaiba de transmisie, respectiv la 400-500 de ture să înceapă să producă.

### CONSTRUCȚIA BOBINEI

Turbina din figurile 2 și 3 este realizată din:

- 2 coroane circulare din tablă de oțel de 5 mm grosime  $\phi$  exterior = 1 300 mm și  $\phi$  interior = 800 mm;
- 12 palete din tablă de oțel de 5 mm

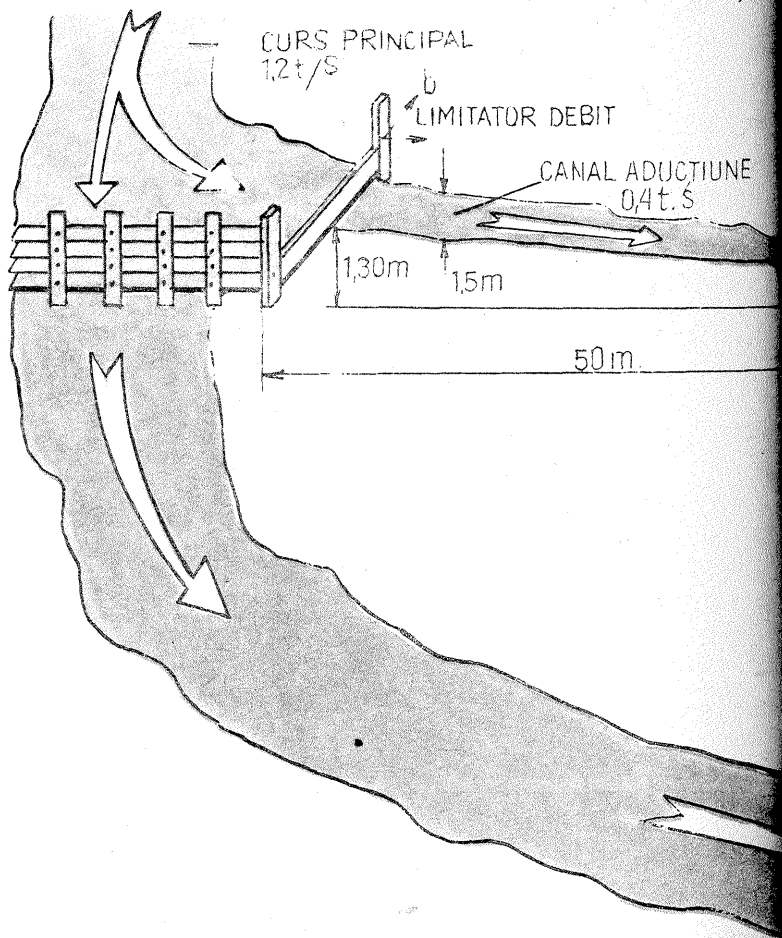

grosime cu lățimea l de 300 mm și lungimea L de 400 mm;

— coroană interioară «J» din tablă de 1,5 mm, avînd rolul de a închide spațiile «c» dintre palete pentru formarea cupelor;

— 8 brațe din oțel striat «d» cu  $\phi = 26$  mm fixează turbină de bucaș «e».

— bucaș «e» are «L» — 400 mm —  $\phi$  exterior = 100 mm și  $\phi$  interior = 61 mm.

Acestea sînt sudate conform schiței din figura 3, iar pe axul principal «J» se fixează prin șuruburile «f» (M 12)

— Lagărele «g» trebuie să fie ermetice pentru a proteja rulmenții de apă. Deoarece pe teren centrarea optimă a lagărelor pe platformele «i» este dificil de realizat, este indicat ca unul din rulmenți să fie oscilant.

Acești rulmenți au de suportat circa 1 tonă/s., din care 300 kg turbină, axul și volanta 2.

— 4 stîlpi K sînt introduși în pămînt fiecare 1,5 m. Stîlpii sînt din lemn de salcîm cu  $\phi$  200-250 mm.

În 4 ani de funcționare, la partea mecanică de rezistență nu au apărut defecțiuni.

### TRANSMISIA

Pe axul 1 este fixată o roată volantă 2, cu canal periferic pentru transmisie prin curea trapezoidală (fig. 4).

Această volantă, cu o greutate de circa 80 kg, este consolidată de ax cu ajutorul buceșii 3, prin șuruburile 4 și 5 de M 10. Diametrul  $D_1$  al volantei este de 700 mm și grosimea «s» de 30 mm. Turația la această primă treaptă este de 80 ture/minut în gol și 60 ture/minut în sarcină.

Pentru obținerea turației de 700 ture/minut la generatorul 19, este necesar un intermediar 6. sudat pe placa 7, care este fixat pe platforma 14 prin șuruburile 9 (M 8). Placa 7 și platforma 14 sînt din

oțel cu grosimea de 6 mm și sînt consolidate pe stîlpii 21 cu holșuruburi de 60 (prezoane) (fig. 2).

Canalele 8 permit intermediarului să fie deplasat pentru întinderea curelei de transmisie 15, care acționează roata 10, cu  $D_3$  de 150 mm. Roata 10 este corp comun cu roata 16 cu un diametru  $D_2$  de 350 mm, iar prin cureaua 17 este acționat generatorul 19, care are diametrul roții 18 cu  $D_4 = 130$  mm.

Pana 12 consolidează roțile 10 și 16 pe axul intermediarului.

Generatorul are posibilitatea să fie reglat optim, pentru întinderea curelei 17 prin canalele 20.

Deși transmisia este simplă și suficient de rezistentă pentru antrenarea unui generator de pînă la 3 kW, consider mult mai practic folosirea unei cutii de viteză (acolo unde există posibilitatea de a fi recuperată). Aceasta trebuie montată cu partea de transmisie pentru planetară la axul 1 cu adaptările de rigoare — blocarea sateliților etc.

Menționez că această microhidrocentrală electrică de 24 V și 800 W a fost realizată de autor prin mijloace proprii pe teritoriul Ocolului silvic Coșava, fiind amplasată în bazinul superior al Văii Bega — pe valea Șasa — la sud de satul Poieni (comuna Pietroasa, jud. Timiș), la altitudinea de 600 m.

(Aspectul general al acestei construcții hidrotehnice reiese din desenul alăturat.) Microcentrala a fost realizată în scopul alimentării cu energie electrică a grupului de cabane forestiere din valea Șasa.

Construcția a durat circa 2 luni și funcționează din luna mai 1977.

Pe această cale invităm pe cei ce vor să cunoască detaliile constructive concrete ale microhidrocentralei descrise să o viziteze la fața locului, zonă aflată în apropierea Complexului turistic Valea lui Liman.



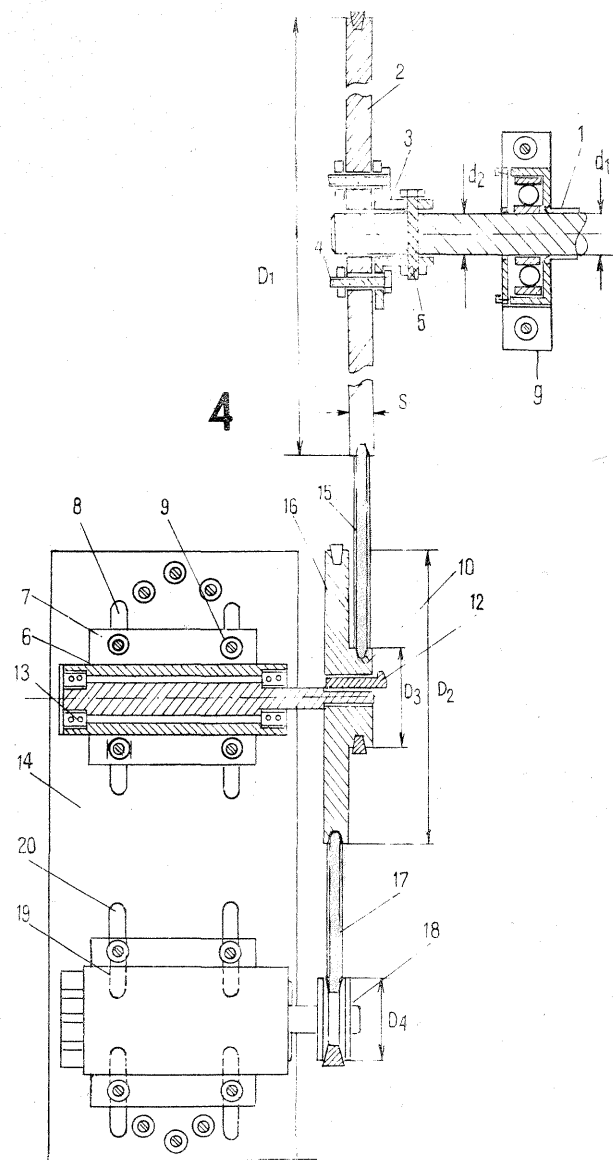
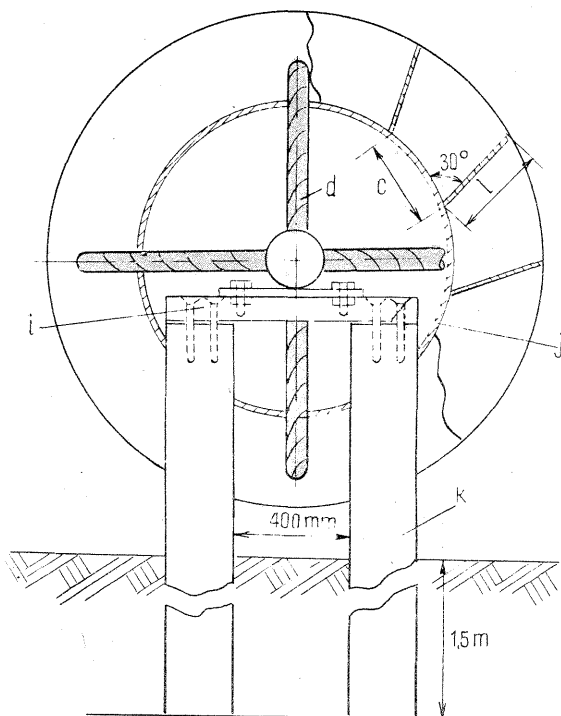
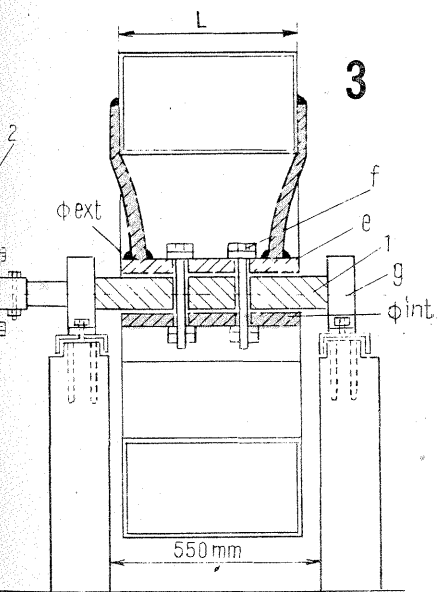
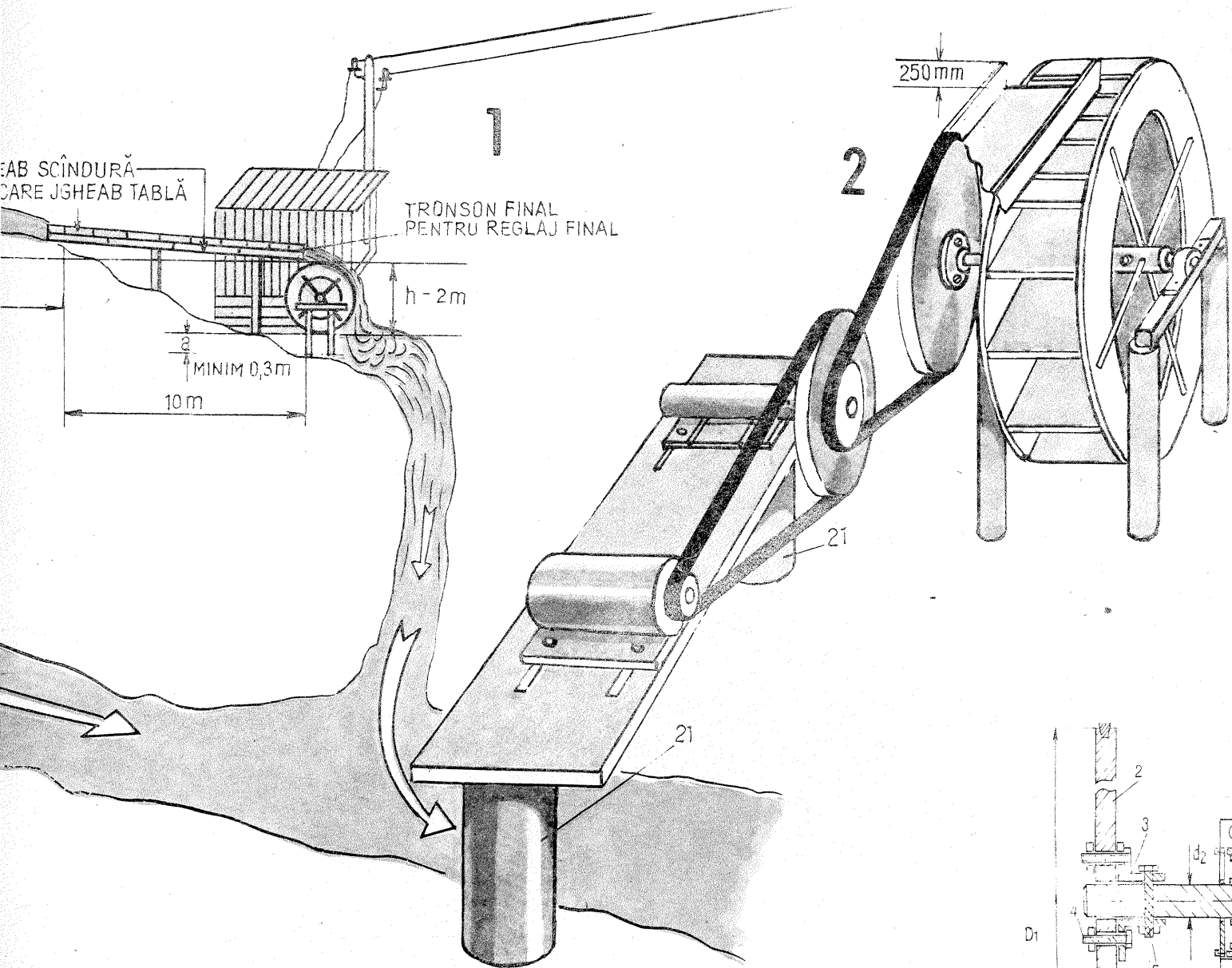

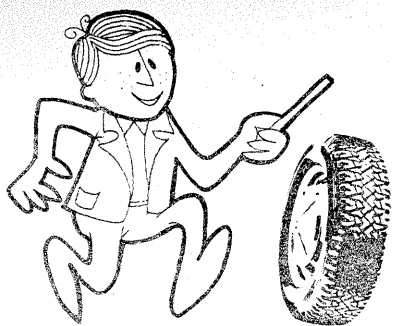

# AUTO-MOTO

## CONSUMUL RAȚIONAL DE CONDUSTIBIL

# SISTEMUL DE FRÎNARE

Dr. ing. M. STRATULAT

Deoarece frînea reprezintă un element de care depinde mai ales securitatea circulației, posibilitatea intervenției lor în consumul de carburanți este de cele mai multe ori neglijată, evident în mod nejustificat. Bineînțeles că funcționarea sigură și promptă a sistemului de frînare reprezintă o condiție de bază pentru siguranța traficului rutier, dar este posibil ca această parte constitutivă a automobilului să efectueze satisfăcător funcția de frînare și, în același timp, să constituie un important izvor al risipei de carburant. În fapt, orice defecțiune a frînării se traduce în creșterea consumului de combustibil. De exemplu, o frînă care nu «ține» obligă conducătorul să ruleze excesiv de prudent, cu viteze prea mici, în etajele inferioare ale cutiei de viteze, adică la regimuri de turație neeconomice, la care consumul specific de combustibil are valori ridicate.

În schimb, frînele prea «strînse» amplifică și mai mult risipa; frecarea permanentă a elementelor de frînare din roți transformă energia mecanică a motorului în căldură (în loc de a majora energia cinetică a mașinii, adică viteza sa), ceea ce, de fapt, înseamnă o cheltuială absolut inutilă de carburant. În acest caz trebuie să se mai rețină că și calitățile de frînare sînt afectate; așa după cum rezultă din graficul 1, stabilit experimental, creșterea temperaturii frînei atrage micșorarea forței de frînare datorită reducerii

coeficientului de frecare dintre garnitura de frecare și tambur (disc). De exemplu, prin încălzirea acestor detalii pînă la temperatura de 100°C forța de frînare se reduce cu 60%, iar cînd temperatura atinge 200°C roata va fi frînată cu un efort care reprezintă doar 35% din cel corespunzător unei frîne a cărei temperatură este egală cu cea a mediului ambiant. În acest ultim caz, decelerația în timpul frînării automobilului se reduce de trei ori, iar spațiul de frînare va crește corec-punzător, periclitînd traficul.

Consecințele exploatării vehiculului cu joc insuficient între garniturile de fricțiune și tamburi (discuri) pot fi însă și mai grave din punct de vedere tehnic. La un rulaj îndelungat în astfel de condiții, datorită încălzirii puternice, vaselina din butuc se fluidifică pînă într-atît încît părăsește rulmentul, înrăutățind condițiile funcționale ale acestuia; ca urmare, după un timp oarecare, rulmentul cedează, amplificînd efectul de frecare și încălzire, iar din roată începe să iasă fum pur și simplu, semn al arderii garniturilor de fricțiune, și, în cazuri excesive, anvelopa se încălzește. Efectele materiale sînt ușor de imaginat.

O altă cale pe care frînele pot influența consumul este repartiția neuniformă a efortului de frînare pe punți sau chiar la roți. În acest caz, efectul frînării se reduce, stabilitatea mașinii în timpul procesului de frînare este puternic afectată, fapt care, pe lângă micșorarea securității rulajului, obligă conducătorul să ruleze neeconomic, ca în cazul unor frîne slăbite. Neuniformitatea frînării se poate datora mai multor cauze. Una dintre acestea o constituie reglajul neuniform al jocului dintre sabot și tambur (disc) la toate roțile — cînd acest reglaj este posibil prin construcția automobilului. A doua cauză poate fi înțepenirea saboților sau a pistonșoarelor din cilindrii receptorilor de frînă, fie datorită pătrunderii de impurități în cilindru, fie deformării saboților sau pieselor sale de prindere. Un alt motiv foarte des întîlnit în exploatare este prilejuit de pătrunderea uleiului sau a lichidului de frînă între sabot și tambur (disc) la una sau mai multe roți, la care se produce astfel o reducere considerabilă a coeficientului de frecare și deci a efortului de frînare respectiv. În sfîrșit, efortul de frînare se distribuie neuniform cînd, din diferite cauze, conducta de legătură dintre sistemul central și frîna unei roți se infundă parțial.

Desigur, este mai dificil pentru o persoană fără o anumită experiență să depisteze exact cauzele care produc o defecțiune oarecare a frînării, și de aceea în tabelele 1 și 2 se prezintă succint defecțiunile cele mai frecvente ale acestui sistem, precum și cauzele care le generează. În orice caz, func-

ționarea normală a unei roți o poate face oricine, suspendînd mașina și observînd dacă roata se învîrtește cu mîna ușor, fără frecări și zgomote obiectabile. Se înțelege că la o astfel de probă roțile motoare vor opune o rezistență mai mare, dar nici ele nu trebuie să producă zgomote la rotirea lor.

Este un bun obicei al acelor care după efectuarea unui rulaj, coboară din mașină și, înainte de orice, controlează roțile, vizual și cu mîna. Dacă roțile aceleiași punți au temperaturi diferite, înseamnă că frîna respectivă lucrează prea strîns și reclamă neîntîrziat o verificare. Pe de altă parte, nu trebuie să ne sperie constatarea că jantele roților din față sînt mai calde decît cele din spate, dacă ambele roți anterioare au aceeași temperatură; această situație este normală, deoarece efortul de frînare dezvoltat de frînele din față este superior, datorită repartiției unei mai mari părți din masa mașinii în puntea din față în timpul decelerațiilor.

O cauză destul de frecventă și adesea ignorată care duce la încălzirea frînării este pătrunderea de impurități între suprafețele ce se freacă. Particulele solide pătrunse aici produc o frecare zgomotoasă — cel mai adesea sub formă de fluierături —, conduc la uzura tamburilor sau discurilor și măresc temperatura de funcționare a frînării, reducînd capacitatea de frînare.

Trebuie să menționăm și participarea pe care o poate avea frîna de mină, la risipirea combustibilului. Desigur, nu este vorba despre situațiile în care frîna este uitată dezangajată incomplet (sau chiar trasă complet) în timpul rulajului — cazuri, firește, accidentale, dar regretabile și prin posibilitatea scoaterii din uz a frînării de la roțile din spate. Ne vom referi la reglarea incorectă a frînei de mină sau la menținerea ei într-o stare tehnică necorespunzătoare: o frînă de mină prost reglată, cu un reglaj prea strîns sau defectă poate duce la încălzirea roților respec-

tive, cu toate consecințele economice și tehnice arătate. Totuși foarte mulți conducători neglijează această parte a sistemului de frînare, deși reglajul și întreținerea sa sînt foarte simple.

Există și cazuri în care frîna de mină poate înrăutăți ținuta de drum a mașinii în timpul frînării, mai ales pe timp rece; frînele din spate se încălzesc sau mașina trage lateral. În ambele cazuri este vorba — dacă reglajele au fost corecte — de pătrunderea apei, a uleiului și impurităților între cablu și cămașa acestuia sau chiar de griparea ori deteriorarea cablului. Remedierea defectului — cînd nu este necesară înlocuirea cablului — reclamă demontarea acestuia și introducerea lui într-o baie de petrol sau lichid de frînă; după 24 de ore se încearcă deplasarea cablului în cămașă, ușor, pînă la completa sa degajare. Se usucă bine apoi cablul și se remontează avînd grijă ca, în prealabil, să se manșoneze cu bandă adezivă eventualele crăpături ale cămășii prin care impuritățile pot pătrunde iarăși. Nu este recomandabilă ungerea cablului cu ulei sau vaselină deoarece, pe lîngă faptul că lubrifianții sînt adevărați colectori de praf, iarna prin solidificarea blochează comanda frînării, cu consecințe ușor de prevăzut.

În sfîrșit, regimul de folosire a frînării poate și el greva consumul de carburant. Se știe că cu cît frînele sînt mai frecvent folosite, cu atît ele prilejuiesc o mai mare risipă de carburant, așa cum relevă și graficul 2, din care rezultă că numărul de frînări pe kilometrul parcurs mărește aproape direct proporțional consumul de combustibil. În urma unor teste efectuate cu participarea a numeroși conducători auto ale căror mașini au fost dotate cu aparatură adecvată, s-a ajuns la concluzia că printr-un rulaj rațional în regimuri de viteză care să excludă necesitatea folosirii excesive a frînării consumul de combustibil poate fi redus cu minimum 10%.

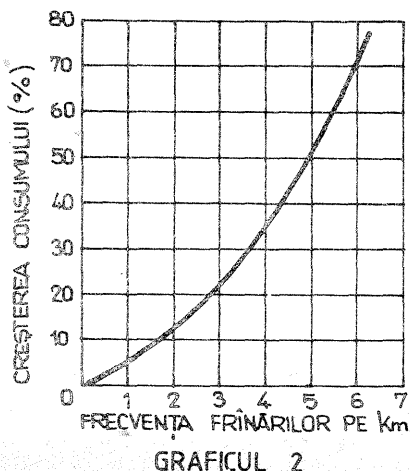
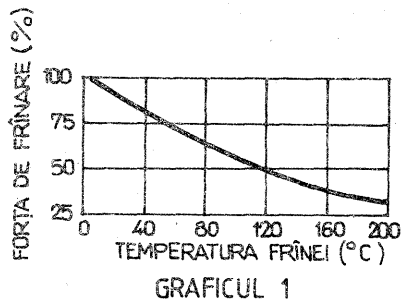

## DEFECȚIUNILE FRÎNELOR HIDRAULICE CU SABOȚI ȘI CAUZELE CE LE GENEREAZĂ

- A. Pedala de frînă funcționează greu
  1. Garniturile de cauciuc dilatate
  2. Pistonul pompei centrale și cele ale cilindrilor receptorilor gripați
  3. Orificiul compensator al cilindrului pompei centrale obturat
  4. Axul pedalei gripat
- B. Pedala acționează liber, fără efect
  5. Aer în sistem
  6. Pierderi de lichid sau tuburi elastice care se umflă
  7. Orificiul de aerisire a bușonului rezervorului pompei centrale infundat
- C. Pedala cedează la efort mic
  8. Garniturile pistoanelor cilindrilor receptorilor deteriorate
  9. Garniturile de etanșare au impurități pe ele
  10. Pierderi de lichid
- D. Cursa liberă a pedalei este insuficientă
  11. Ca la punctul 3
  12. Saboți dereglați
  13. Tamburi dilatați ca urmare a încălzirii
- E. Cursa liberă a pedalei este prea mare
  14. Cauzele de la punctele 5, 6 și 12
  15. Jocul între tija și pistonul pompei centrale incorect
- F. Frînare intermitentă și nereglată
  16. Cauzele de la punctele 2, 9 și 10
  17. Conductă obturată parțial sau total
- G. Frîna trage într-o parte
  18. Cauzele de la punctele 2, 10, 13 și 17.

## DEFECȚIUNILE FRÎNELOR HIDRAULICE CU DISC ȘI CAUZELE CE LE PRODUC

- A. Cursa pedalei de frînă este prea mare
  1. Uzura plăcuțelor
  2. Pierderi de lichid
  3. Aer în sistem
  4. Uzura discului sub limita acceptabilă
- B. Cursa pedalei este prea mică
  5. Reglarea defectuoasă a frînei de mină
  6. Maneta frînei de mină trasă
- C. Frînele se supraîncălesc
  7. Impurități între suprafețele de frecare
  8. Arcul de reținere defect
  9. Plăcuțe vechi montate desprecheat.
  10. Plăcuțe recondiționate prea groase sau cu geometrie incorectă.
- D. Cilindri sau pistoane corodate
  11. Cilindri sau pistoane corodate
  12. Cauzele de la punctele 1, 4 și 7
  13. Plăcuțe montate incorect
  14. Etrierul înclinat
- E. Frînare cu trepidații
  15. Cauza de la punctul 13
  16. Disc uzat sau deformat
- F. Frînare inegală la roți (frîna trage într-o parte)
  17. Cauzele de la punctele 7—11 și 14
  18. Plăcuțe uzate inegal sau cu garnituri de calitate diferite
  19. Pierderi de lichid pe la roți
  20. Deformarea conductelor de frînă sau obturarea lor totală ori parțială
  21. Griparea cablului frînei de mină.

TUROMETRU

UGLOMETRU

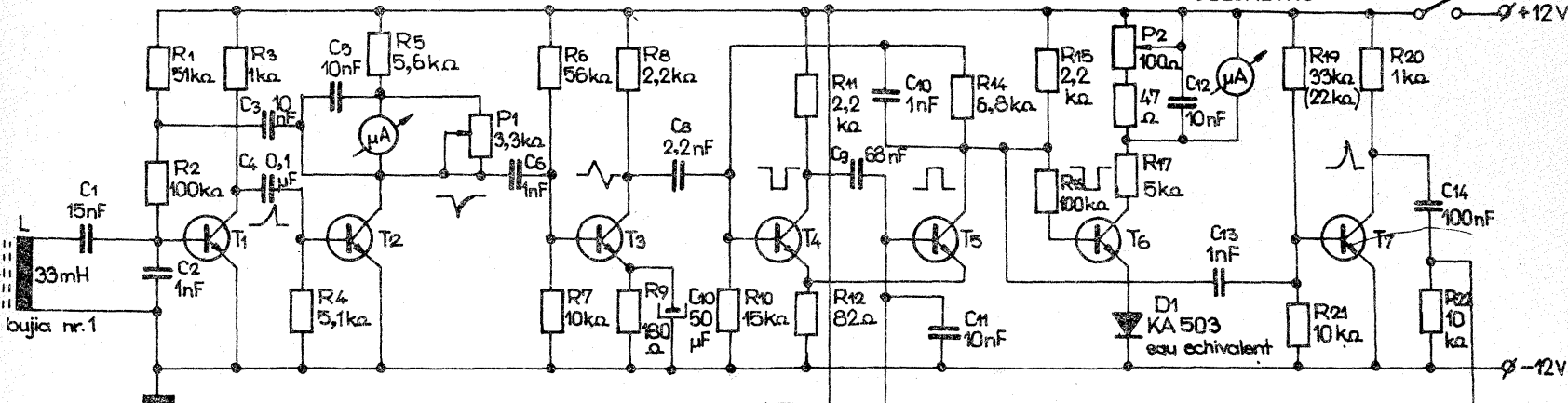

# TUROMETRU-UGLOMETRU STROBOSCOP

Ing. ALEXANDRU LEFTER, Braşov

Venind să completeze seria materialelor referitoare la reglajul optim al motoarelor cu explozie prin scinteie, de ziderat de mare actualitate în contextul crizei energetice mondiale, articolul de faţă vă propune construcţia unui tester auto complex, dotat cu un turometru (0-6 000 rot/min) şi cu un stroboscop combinat cu uglomtru, pentru măsurarea şi reglarea unghiului de avans al aprinderii.

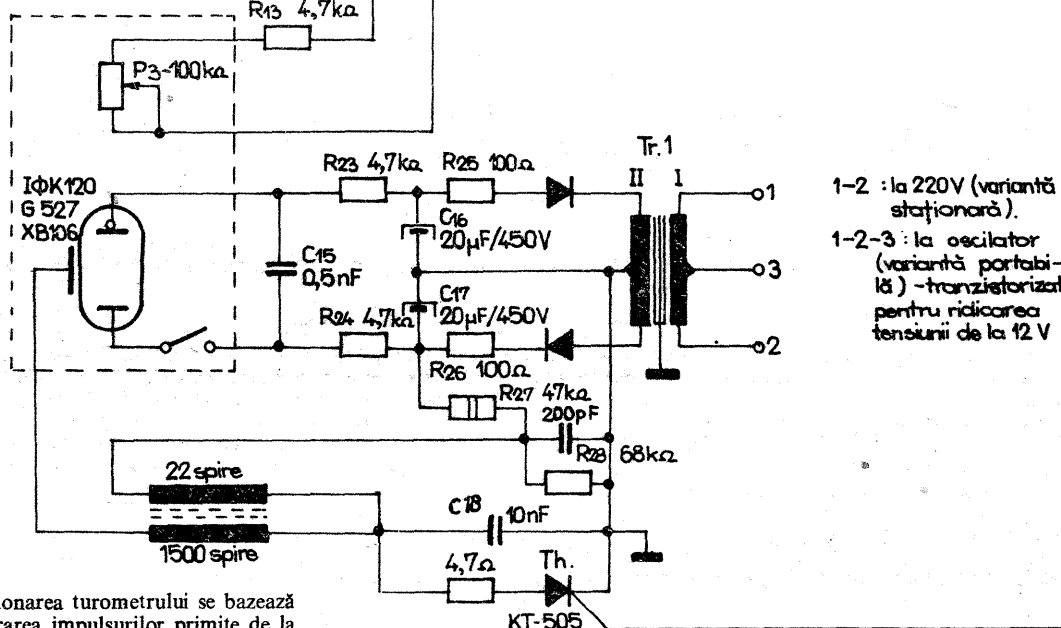

Funcţionarea turometrului se bazează pe integrarea impulsurilor primite de la bobina L (33 mH) cu ajutorul circuitului

1-2 : la 220V (variantă staţionară).  
1-2-3 : la oscilator (variantă portabilă) - tranzistorizat pentru ridicarea tensiunii de la 12 V

basculant monostabil format din tranzistoarele  $T_1$  şi  $T_2$ , astfel încît curentul de colector al tranzistorului  $T_2$  să fie proporţional cu frecvenţa impulsurilor captate de bobina L, care se montează pe fişa bujiei nr. 1 a motorului (cea de lângă volant).

permiţînd descărcarea condensatorului  $C_{18}$  pe înfăşurarea primară a transformatorului Tr. 1; se obţine astfel în secundar tensiunea de declanşare a descărcării luminoase în lampa stroboscopică.

Uglomtru este bazat pe principiul stroboscopiei şi utilizează pentru declanşarea lămpii stroboscopice un semnal electric cu frecvenţa  $f = \frac{n}{2 \cdot 60}$  (în care  $n$  = turaţia motorului), preluat de la bujia nr. 1 (lîngă volant), dar trecut printr-un dispozitiv electronic de întîrziere (defazare). Acest semnal va acţiona lampa la momente diferite, decalate în timp cu valori «Dt», reglabile potenţiometric.

### MODUL DE LUCRU

Se cuplează aparatul la tensiunea bateriei de acumuloare (12 V) sau la o sursă independentă de aceeaşi tensiune. Se introduce maşonul, care cuprinde bobina L pe fişa primei bujii (de lîngă volant la «Dacia» 1300 şi 1100), cuplînd imediat fişa la bujie.

Se porneşte motorul, care trebuie să fie încălzit în prealabil, şi se orientează lampa stroboscopică înspre fanta de pe carcasa ambreiajului la «Dacia» 1300 sau către reperele marcate pe fuia ventilatorului la «Dacia» 1100 şi alte tipuri de autoturisme.

Rotînd butonul potenţiometrului  $P_3$ , vom găsi o poziţie pentru care creşterea va apărea în dreptul fantei (la reperul «0» pentru «Dacia» 1300) sau repera se vor alinia (pentru «Dacia» 1100). În acest moment, unghiul de avans poate fi citit pe instrumentul uglomtrului sau, în lipsa acestuia, chiar pe o scală gradată a potenţiometrului  $P_3$ .

Variînd turaţia motorului, se poate observa dispariţia alinierii reperelor, fapt ce atestă funcţionarea avansului vacuumatic şi centrifugal. Măsurînd unghiul de avans (prin rotirea potenţiometrului), pentru diferite turaţii (800, 1 000, 1 300, 1 500, 2 000, 2 500, 3 000, 4 000 rotaţii/minut etc.) se poate trasa curba de avans  $\alpha = f(n)$ , care, comparată cu curba caracteristică de avans, dată în documentaţia tehnică a fiecărui autoturism, poate conduce la diagnosticarea defecţiunilor dispozitivelor de avans.

Pentru aceasta este necesar să se ridice o dată diagrama avansului global, iar apoi a celui centrifugal, cu avansul vacuumatic decuplat.

Construcţia aparatului nu este dificilă, putîndu-se executa pe plăcuţe de circuit imprimat, prelucrate fie prin corodare, fie prin gravare.

(CONTINUARE ÎN PAG. 17)

## CIRCULAŢIA RUTIERĂ

# A ŞTI SĂ ȚII VOLANUL

Colonel VICTOR BEDA

A şti să ții volanul în mâini este considerat de mulți un lucru extrem de elementar. Parcă nici nu s-ar cuveni să fie discutată o asemenea problemă, care este simplă și lipsită de importanță doar în aparență. Privim toți, zilnic, la șoferii diverselor tipuri de autovehicule cu cită ușurință minuiesc volanul, privim chiar pe cei care conduc autovehicule cu inscripția «școală» nefiind deloc complexați în manipularea banalului volan.

Spuneam că problema este doar aparent simplă și lipsită de importanță, pentru că există un mod corect, cu diferite variante de manipulare a volanului, și din această cauză au loc accidente cu urmări foarte grave. Este suficientă însă și existența acestei ipoteze pentru a îndemna la un mod corect de ținere a volanului, care trebuie să devină obișnuință.

Și încă ceva, deloc lipsit de importanță: ținerea corectă a volanului în mâini oferă pilotului posibilitatea de a evita, printr-un viraj, o fandare, un slalom, o situație periculoasă generată de existența pe șosea a unui obstacol static ori de apariția instantanee a unui obstacol pe artera rutieră. În acest context considerăm ca deosebit de periculos și dăunător obiceiul de a ține volanul numai cu o mîină, cealaltă fiind așezată pe portiera mașinii. Nu o dată din această cauză șoferul nu a putut readuce mîna pe volan destul de rapid, pentru a reacționa cu repeziune și cu suficientă putere pentru a evita un obstacol.

«alegîndu-și» singură traiectoria de deplasare. Chiar trecerea bruscă a mașinii peste o denivelare, peste o piatră mai mare poate determina pierderea controlului autovehiculului în cazul în care șoferul nu ține cum trebuie volanul în mâini. Poziția șoferului pe fotoliu, la volan și modul de ținere a volanului în mâini trebuie să fie relaxante. În orice moment însă, conducătorul auto trebuie să fie stăpîn pe volan, pe comenzi.

Trebuie reținut că odată la 10 000 de cazuri șoferul este «păcălit» datorită modului defectuos de ținere a volanului, și din această cauză au loc accidente cu urmări foarte grave. Este suficientă însă și existența acestei ipoteze pentru a îndemna la un mod corect de ținere a volanului, care trebuie să devină obișnuință.

Și încă ceva, deloc lipsit de importanță: ținerea corectă a volanului în mâini oferă pilotului posibilitatea de a evita, printr-un viraj, o fandare, un slalom, o situație periculoasă generată de existența pe șosea a unui obstacol static ori de apariția instantanee a unui obstacol pe artera rutieră. În acest context considerăm ca deosebit de periculos și dăunător obiceiul de a ține volanul numai cu o mîină, cealaltă fiind așezată pe portiera mașinii. Nu o dată din această cauză șoferul nu a putut readuce mîna pe volan destul de rapid, pentru a reacționa cu repeziune și cu suficientă putere pentru a evita un obstacol.



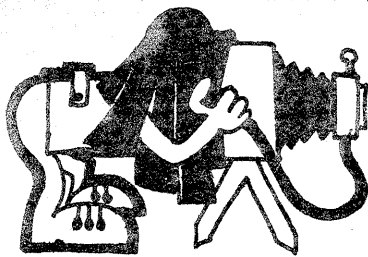

# ECRAN PENTRU RETROPROIECȚIE

IOAN PETRESCU

Fotoamatorul și cineamatorul își pot construi, cu mijloace simple, un ecran de mare eficacitate și suportul respectiv în numai câteva ore.

Ecranul descris mai jos este destinat în primul rând pentru retroproiecția diapozitivelor color, cit și pentru filmele de amator de 16 mm (cu unele concesii și pentru filmele de 8 mm). Caracteristicile principale sînt: simplitatea în construcție, cost redus, montare și demontare rapidă, spațiu redus de păstrare.

Ceea ce îi conferă însă o netă superioritate sînt: extrema sa luminozitate, claritatea și o neobișnuită strălucire a culorilor, chiar cu aparate de proiectie modeste de 100 W.

Pentru realizarea ecranului avem nevoie fie de o masă mai lungă (extensibilă), fie de două (o mäsută separată pentru proiector), în funcție de spațiul disponibil și de dimensiunile alese. O soluție excelentă o constituie și montarea ecranului în spațiul ușii (glasvandului) dintre două camere.

Înainte de a trece la execuție, este necesar să facem o mică probă pentru determinarea dimensiunilor ecranului (și a suportului):

— luăm două plăci de sticlă, între care introducem o hirtie de calc de bună calitate sau un geam mat;

— punem un diapozitiv în aparatul de proiectie și stingem luminile din cameră;

— așezăm micul ecran în fasciculul luminos la cca 1,5 m, privind imaginea formată prin transparență. Facem pu-

nera la punct (brut din obiectiv, fin prin tatonări din ecran, care trebuie ținut perpendicular pe axul proiectiei). Oprim cînd am obținut luminozitatea optimă (suportabilă) și efectul maxim dorit;

— înlocuim ecranul cu un carton alb de desen (70×100 cm), plasat în planul stabilit anterior. Măsurăm pe acesta dimensiunile proiectiei integrale, adică latura mare, lăsînd de ambele părți ale acesteia cite 4-6 cm.

Vom determina un pătrat, atît pentru proiectia pe lat cit și pentru cea în înălțime, cu latura cu cca 8-12 cm mai mare ca a proiectiei maxime.

Cu titlu informativ, autorul menționează că a optat pentru un ecran de 65×65 cm pentru proiectia diapozitivelor, cu un proiector cu obiectiv  $F=75$  mm, 1:3,5 și bec Tungfram de 100 W, adică pentru o scară de mărire de cca 17x, cu latura maximă a proiectiei de 60 cm, pentru vizionarea de la cca 1,8-2,5 m în condiții excelente, pentru 6-10 spectatori.

În funcție de opțiunile fiecăruia, dimensiunile ecranului și în consecință și grosimea geamurilor, din care rezultă și dimensionarea suportului, se vor alege corespunzător.

## MATERIALE NECESARE

### a. Pentru ecran

— două geamuri fără defecte, tăiate în pătrate rigurose egale, cu latura de 65 cm și grosimea de 3 mm;

— o foaie de calc de calitate supe-

rioară, cu granulația extrem de fină (tip «Diamant») procurată direct din sul și înfășurată pe un tub de carton sau plastic, pînă la montare;

— hirtie neagră de ambalaje foto (pentru hirtie foto de mari dimensiuni sau de la 4 rolfilme) sau hirtie brună de saci, pentru paspoalarea geamurilor;

— bandă «Romplast» de 4-5 cm lățime;

— aracetin, pensulă lată.

b. Pentru suport

— panel de 12-15 mm grosime pentru plăcile A și B;

— placaj de 6-8 mm grosime pentru părțile laterale C;

— o scîndură de brad de 20 mm grosime, finisată;

— două balamale — șarniere pentru uși de mobilă, la dimensiunile respective;

— un șurub cu fluture de cca 8-10 cm,  $\varnothing$  5-6 mm (pivotul), cu șaibă;

— o șaibă din linoleum cu  $\varnothing$  5-6 cm;

— holșșuruburi pentru fixarea șarnierelor în placa B;

— șuruburi de prindere  $\varnothing$  3,5-4 mm, cu șaibe elastice și cite două piulițe;

— hirtie sticlă, smirghel, lac incolor, vopsea (nitro sau linoxin).

## CONSTRUCȚIA ECRANULUI

Geamurile se curăță foarte bine pe fețele interioare. Se așază un geam pe masa acoperită cu o pătură sau un strat de ziare. Peste acesta se întinde perfect foaia de calc direct de pe tub, după care se plasează deasupra și celălalt geam. Se potrivesc laturile, se taie surplusul de calc și se asigură muchiile în mod provizoriu cu citeva bucăți de hirtie gumată.

Paspoalarea are dublul rol: de a consolida împreună geamurile și de a feri ecranul de lovituri pe muchii. Ea împiedică intrarea prafului între sticle și ferește hirtia de a trage umiditatea. Acolo unde condițiile de păstrare a ecranului (loc uscat și răcoros) nu sînt asigurate, se va recurge la paspoalarea directă cu leucoplast, înnegrit ulterior cu o culoare de apă (tus negru nelavabil), nu cu vopsea de ulei sau nitrolac, care dizolvă adezivul de pe bandă. În mod obișnuit, paspoalarea cu hirtie este suficientă. Hirtia neagră de ambalaj foto sau hirtia brună se taie în fișii lungi, la lățimea de cca 5-6 cm pentru fiecare față a ecranului cite 2 cm plus muchia. O bună lipire se obține cu aracetin întins uniform cu o pensulă lată, atît pe hirtie cit și pe geam. După fiecare lipire a unei laturi, hirtia se întinde pe ambele

fețe și pe muchii cu o cîrpă uscată. După terminarea paspoalării, se ajustează colțurile. Geamurile se supun unei presiuni moderate pe margini și rămîn pe masă cca 6-8 ore, întorcînd ecranul pe cealaltă față la mijlocul acestui interval.

Înnegrirea hirtiei brune de saci se va face cu nitrolac diluat, preferabil stropit. Nu se va folosi o culoare de apă, care ar putea înmuia și dezlipi lipiturile cu aracetin.

Confectionarea ecranului fiind extrem de simplă, în desenul de execuție s-au dat detalii numai pentru construcția suportului.

Se poate folosi practic orice tip de suport. Una din variante ar fi aceea din desen, însă de construcție rigidă, mult simplificată, renunțîndu-se la șarniere și la șurubul-fluture, îmbinarea părților componente făcîndu-se prin înclieiere (aceasta dacă există loc disponibil pentru păstrare). O altă variantă ar putea fi aceea a unui suport suspendat în rama superioară a ușii (glasvandului), așa cum s-a sugerat anterior. În acest caz, ecranul trebuie prins solid într-o ramă rezistentă cu falțul încăpător pentru grosimea sticlelor plus spațiul necesar fixării cu cuie, mai estetic și mai sigur, însă într-o ramă dublă comandată special, bine încheiată la colțuri. Prinderea celor două rame se va face cu șuruburi cu piuliță pentru a permite demontarea lor în cazul spargerii geamului. Agățarea în tocul ușii se va face cu precauții, ținînd cont de greutatea relativ mare a ecranului, sporită de grosimea geamurilor reclamată de ecranele mai mari.

Supportul recomandat a fost îndelung experimentat. Deși pliant, este foarte bine echilibrat și stabil, ușor, comod de transportat, prin pliere ocupînd un spațiu extrem de restrîns. El se compune din 4 plăci și o scîndură distanțier. În mijlocul plăcii de bază (A) se fixează definitiv, ca pivot, un șurub-fluture care trece, cu joc, prin găurile practice atît în placa suprapusă (B) — de care sînt prinse două părți laterale batante (C) —, cit și prin scîndura (D), care împiedică înclinarea sau închiderea batantelor spre interior, în timpul lucrului. Pentru asigurarea unei bune stabilități, fără pericol de răsturnare, tălpile plăcilor laterale (C) sînt astfel montate încît și ele se sprijină direct pe masă împreună cu placa de bază (A). Vederea de ansamblu și detaliile din desenul de execuție explică modul de suprapunere a plă-

# PROIECȚIA DIAPOZITIVELOR

(URMARE DIN NUMĂRUL TRECUT)

De aceea, practica multor fotoamatori de a ajuta poziționarea proiectorului cu cărți sau alte obiecte introduse dedesubt este total contraindicată. E-

xistă mese de proiectie (fig. 8) sau stativ de proiectie speciale (fig. 9). Realizarea unei mese sau stativ de proiectie ca acelea din fotografii nu este complicată. În condițiile în care se menține aceeași poziție aparat de proiectie-ecran, se poate realiza un stativ mai simplu (fig. 10), sau se poate folosi un obiect de mobilier convenabil ca înălțime. Micile operații de ajustare a poziției diaproiectorului se fac cu ajutorul piciorușelor reglabile ale acestuia. Imaginea proiectată trebuie să fie nedeformată și uniform luminată dacă reglajul optic al aparatului și poziționarea lui sînt corecte. Subliniem necesitatea ca planul diapozitiv și planul ecranului să fie paralele, ceea ce este același lucru cu perpendicularitatea axei optice pe centrul imaginii proiectate.

Un alt aspect important se referă la

durata de proiectie. Aici trebuie făcută o distincție între limitarea duratei de proiectie din cauza căldurii și cea din cauza afectării culorilor diapozitivului.

Aparatele de proiectie fără răcire forțată trebuie, teoretic, să nu încălzească diapozitivul peste  $70^{\circ}\text{C}$  (la  $80^{\circ}\text{C}$  caselele din material plastic se deformează). Chiar în aceste condiții, riscul deteriorării diapozitivului rămîne. Deteriorarea este posibilă prin deformarea peliculei, desprinderea gelatinei, topirea gelatinei, modificarea rapidă a culorilor. Pe de altă parte, caselele sînt și ele supuse riscului deteriorării, cele de sticlă putîndu-se ușor sparge dacă, din cauza unor neomogenități de structură, repartiția termică se face inegal într-un timp scurt, iar cele din plastic prin înmuierea materialului.

Un diaproiector bun, cu răcire forțată și avînd un filtru termic eficient, menține la nivelul caselei temperaturi mai mici de  $50^{\circ}\text{C}$ . Temperatura de regim este atinsă cam în 10 minute de la punerea în funcțiune a aparatului de proiectie. În concluzie, diapozitivul nu se va menține în aparatul de proiectie decît în limita timpului de încălzire a caselei la  $60-65^{\circ}\text{C}$ . Desigur, un aparat bun permite timpi de proiectie mari, limitarea nefiind

dictată de regimul termic.

Expunerea îndelungată a diapozitivului la lumină, deci și prin proiectie, duce la deteriorare prin modificarea culorilor. De aceea, diapozitivele destinate unor proiectii-program sau proiectii-lecții, nu se supun, desigur, limitării duratei de proiectie (problema care se pune în acest caz fiind numai cea a menținerii unui nivel calitativ acceptabil).

Distanța de la care se face proiectia este în funcție de spațiul avut la dispoziție, de puterea becului aparatului de proiectie, de calitatea ecranului. O distanță prea mare poate duce la imagini fără strălucire dacă ecranul are o capacitate de reflexie mică sau becul este insuficient de puternic.

O distanță prea mică duce la formarea unor imagini de mici dimensiuni, insuficientă pentru o bună punere în evidență a detaliilor imaginii. Așadar, alegerea distanței de proiectie este o problemă de spațiu, dar legată și de obținerea unui efect vizual optim.

În tabelul prezentat sînt date dimensiunile imaginii (în metri) în funcție de cîteva distanțe de proiectie, corespunzătoare formatului de  $24 \times 36$ .

În condițiile de spațiu normale ale unui apartament, un ecran de  $1,25 \times 1,25$  m poate fi o soluție optimă.

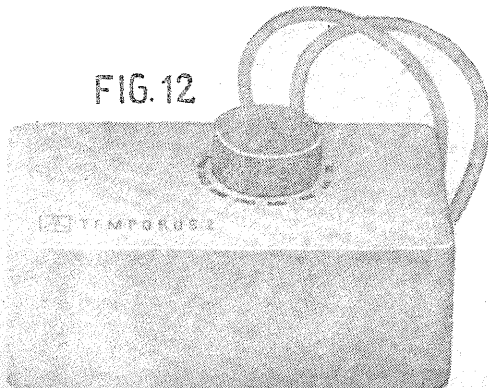



VEDERE ANSAMBLU SUPORT

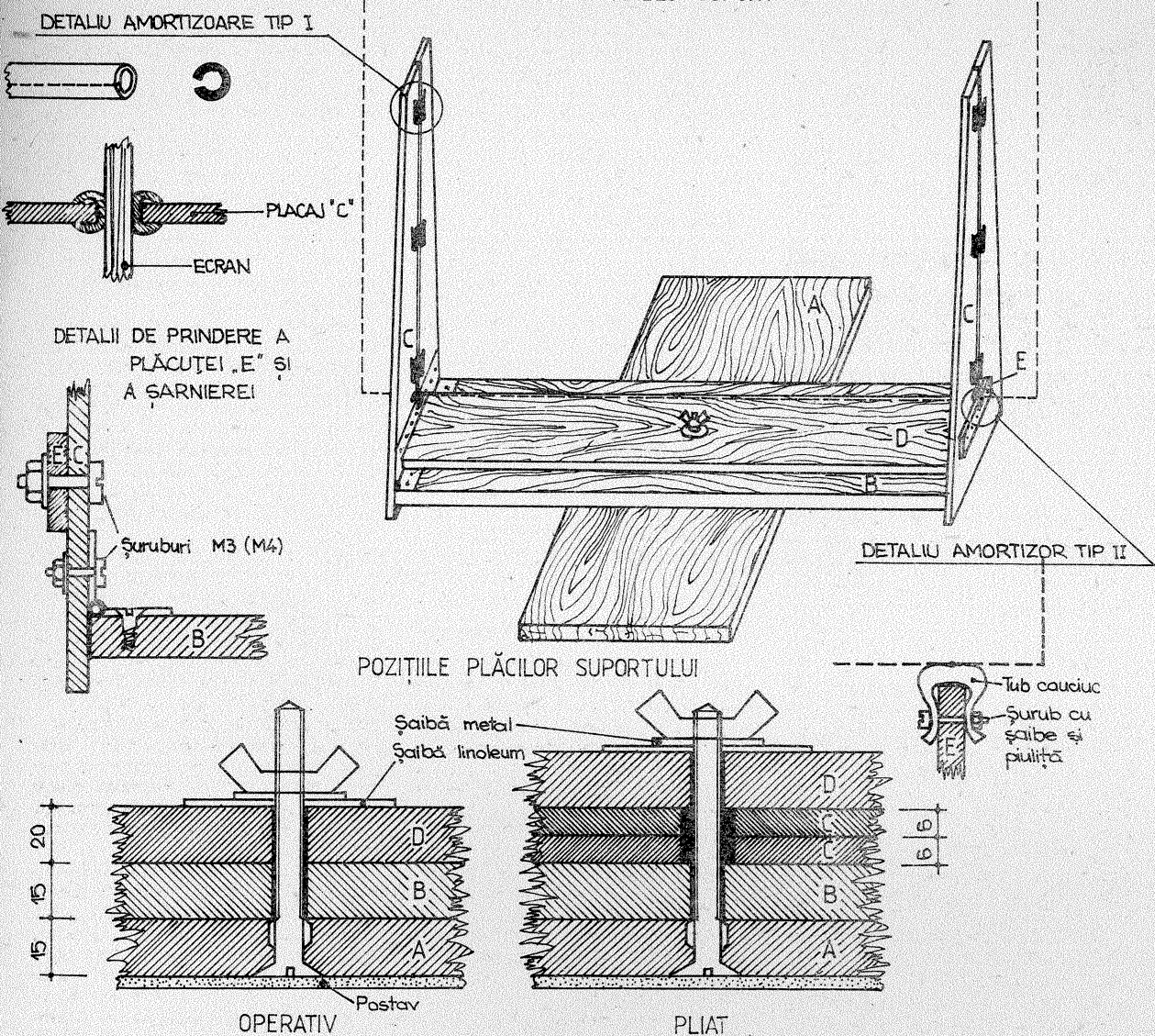

cele două mici șipci (E) ce au un dublu rol: acela de distanțier între trapeze pentru a menține spațiul dintre ele în care intră ecranul, cât și pentru susținerea greutății acestuia, pe care o preiau direct. Ele se vor plasa cu latura superioară (baza ecranului) la cel mult 1/4 din înălțimea lui (C) pentru a nu dezechilibra întregul suport. Plasarea lor trebuie să asigure și un spațiu de minimum 10 mm între geamurile ecranului și vârful șurubului central. Date fiind pozițiile lor, cât și a sarcinii ce o vor suporta, prinderea lor de plăcile laterale se va face obligatoriu prin încliere și prin câte 4 șuruburi. În centrul lor, respectiv în spațiul destinat ecranului, se va monta, eventual, un mic tampon amortizor (vezi detaliul tip 2) confecționat dintr-o bucată de furtun de cauciuc alb, prins cu șurub și șaibe.

Finisarea constă din tăierea surplusurilor din șuruburi, care, după ce se vor strânge bine, vor fi nituite definitiv; îndepărtarea tuturor asperităților cu pila, șmirghel și hirtie sticlă, curățirea și ștergerea de praf trebuie să precedă vopsirii. O execuție îngrijită, estetică este preferabilă, lăsând culoarea naturală a lemnului peste care vom da un strat de lac incolor, protejindu-l și contra umidității. Un postav, lipit atît sub placa de bază (A) cât și sub tăpile lateralelor (C), asigură o mai bună aderență pe masă, ferind-o de zgîrieturi și dînd întregului ansamblu un aspect de superioară acuratețe.

PROIECȚIA

Fiind vorba de o retroproiecție, diapozitivele se vor introduce cu emulsia în interior, spre aparat. Punerea la punct se va face normal de către operatorul situat de data aceasta dincolo de ecran, față în față cu spectatorii. Deși, în principiu, emulsia nu poate fi afectată de căldura proiectoarei în mai mare măsură ca în cazul unei proiecții obișnuite, se va proceda la început cu precauție, făcînd o probă cu un diapozitiv compromis pe care-l vom supune unei proiecții de cca 4-5 minute. Se vor lua eventuale măsuri, ținîndu-se seamă că în mod normal un diapozitiv nu necesită mai mult de cca 1-2 minute de proiecție.

Retroproiecția filmelor de amatori (de 16 mm, cu perforații pe ambele margini) nu ridică probleme, putînd fi

(CONTINUARE ÎN PAG. 23)

cilor atît în poziția de lucru cît și pliată.

La demontare și pliere se deșurubează fluturile și se scot șaibele și scîndura (D). Placa (B) împreună cu cele două laterale (C) se suprapune plăcii (A). Cele două batante laterale (C) se rabat spre interior, indiferent în ce ordine. Peste acestea se pune scîndura (D) cu gaura trecută prin șurubul pivot, se pun șaibele și se strîng fluturile. Numai o execuție corectă va permite suprapunerea exactă a plăcilor laterale, astfel ca vârful

șurubului să treacă prin spațiul liber.

Batantele (C) sînt compuse fiecare din cîte două trapeze. Se suprapun 4 bucăți de placaj, fixîndu-le toate împreună provizoriu. Se trasează conturul triunghiului conform dimensiunilor date și se taie toate dintr-o dată. Cele 4 triunghiuri obținute devin trapeze prin îndepărtarea vîrfurilor. Se montează perechi pentru fiecare laterală în parte, lăsîndu-se un spațiu liber de cca 10-12 mm între ele, în funcție de grosimea ecranului care

se plasează vertical aici și a eventualelor amortizoare (tip 1) ce s-au prevăzut. Mobilitatea fiecărui batant față de placa (B) pe care se montează se asigură prin șarniere. Acestea se vor tăia deci la lungimea necesară (ceva mai scurte decît baza întregului batant), de ele fiind fixate ambele trapeze componente ale plăcii (C), respectiv cca 280 mm. Șarnierele se fixează pe placa (B) cu holșuruburi, iar pe placajul trapezelor cu șuruburi de prindere. Solidarizarea lor se asigură și prin

O ultimă problemă la care ne vom referi constă în proiecția automatizată. Realizarea unor proiecții-program, proiecții-lectii, diaspectrale este legată de posibilitatea comandării, cu sau fără sunet, a aparatului de proiecție. Proiecția automată cea mai simplă este cea cu comandă periodică; este cazul folosirii unor dispozitive de tip «TEMPORUS»-2 (fig. 11 a și 12).

O proiecție sunet-imagie se poate obține folosind un dispozitiv de tip «ASPECTON»-2 și un magnetofon (fig. 11 b), sau un dispozitiv de sincronizare complex, împreună cu un magnetofon sau casetofon.

Aparatele «ASPECTOMAT» au posibilitatea de a lucra cu sincronizatorul AYK 010 — Teslan (fig. 11 c).

din dotarea blițurilor foto din comerț cu condiția adaptării înfășurării II a transformatorului.

Bobina L se confecționează înfășurînd un număr de 100-150 de spire pe o carcasă cu  $\phi$  int=15 mm, din sîrmă de CuEm  $\phi$  0,2-0,5 mm, sau un număr de 60-70 de spire într-o bobină cu miez toroidal de ferită, de dimensiuni corespunzătoare.

Etalonarea se va face cu ajutorul unui aparat de fabricație industrială (un tester auto din dotarea stațiilor service), prin măsurări efectuate în paralel pe același motor.

Pentru informații suplimentare privind construcția și utilizarea aparatului vă puteți adresa direct autorului: ing. Alexandru Lefter, Bd. Lenin, nr. 52, Brașov.

CODIFICAREA SUBSTANȚELOR

În rețetarele toto și în special în cazul tehnicii color se întîlnesc, deseori, componente codificate. La cererea cititorilor, vom descifra unele din codificările folosite. Trebuie notat că unele codificări aparțin firmelor producătoare și denumesc o substanță anume (sau o combinație de substanțe); în această situație nu se pune problema decodificării, trebuind procurată substanța ca atare.

Denumirea codificată	Denumirea chimică
T 32	Etil-oxietil-paratenilendiamină-sulfat $NH_2 \cdot C_6H_4 \cdot N \cdot (C_2H_5) (C_2H_4OH) \cdot H_2SO_4$
T 22	Dietil-paratenilendiamină-sulfat $NH_2 \cdot C_6H_4 \cdot N \cdot (C_2H_5)_2 \cdot H_2SO_4$
S 55	Hidroxilamină-sulfat $(NH_2OH)_2 \cdot H_2SO_4$
M 19 Calgon	Hexametostat de sodiu
M 23 Chelaplex III Chelaton III Trilon EDTA Na <sub>2</sub>	Sare disodică a acidului etilendiaminotetraacetic $(HOOCCH_2)_2 \cdot N \cdot (CH_2)_2 \cdot N \cdot (CH_2COONa)_2$
Sintron B	Tetranatriumetilendiaminotetraacetat $(NaOOCCH_2)_2 \cdot N \cdot (CH_2)_2 \cdot N \cdot (CH_2COONa)_2$ (soluție 40%)

(URMARE DIN PAG. 15)

Transformatorul Tr. 1 se va bobina pe tole E+I cu secțiunea miezului de 2,5-3,5 cm<sup>2</sup>, iar bobina primară poate fi alimentată la rețeaua de 220 V sau la un ridicător de tensiune tranzistorizat din dotarea lămpilor fulger (bliț) foto ori construit ad-hoc. Această înfășurare cuprinde cca 4 400 de spire  $\phi$  0,12-0,15 mm pentru 220 V. Numărul de spire din înfășurarea secundară depinde de tensiunea de aprindere a lămpii utilizate.

Tranzistoarele folosite sînt de tip npn, de preferință cu siliciu (107, BC 108, BC 171 etc. pentru T<sub>1</sub> pînă la T<sub>6</sub>, iar pentru T<sub>7</sub> un tranzistor de putere medie, ca BD 135).

Lampa stroboscopului poate fi oricare



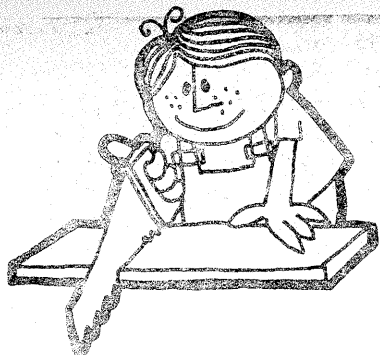

DESIGN

# INTERIOR '80

E. VARGHEȘ, designer



În numerele trecute am descris structurile de rezistență ale fotoliilor și canapelelor, plecând de la ideea unei bune trăinicii a ansamblului, cât și economisirii de material lemnos. Proiectate după aceste principii, piesele de mobilier se pot demonta în părți ușoare ce pot fi transportate de către o singură persoană. Desigur, dimensiunile pieselor sînt orientative, ele putînd fi modificate în limitele de  $\pm 10\%$ , păstrîndu-se însă raportul între dimensiuni, ca și unghiurile de înclinație ale pernelor și spătarului.

Finisajul tuturor pieselor de mobilier construite de către cititor trebuie să fie făcut cu mare atenție, preferîndu-se mereu furniruirea cu o esență tare (stejar) și lăcuirea mată. Pentru piesele ce se vor vopsi, chituirea și șlefuirea întregului ansamblu sînt cele mai delicate operații. Vopsirea se face cu pistolul pentru vopseluri pe bază de nitroceluloză sau cu pensula pentru emailurile pe bază de ulei. Rezultate bune obținem vopsind cu polilac. Înaintea aplicării vopselei, piesele se grunduiesc și după 48 de ore de la aplicarea grundului se șlefuiesc cu glaspapir fin. Vopsirea se face aplicînd 3 straturi de vopsea cu pensula sau 6-7 straturi aplicate cu pistolul.

Un grund foarte bun se obține diluînd cu petrosin chit de cuțit și cîteva bucățele mici de săpun fin de toaletă, omogenizarea se face cu un șpaclu, adăugîndu-se puțin cîte puțin petrosin, pînă la obținerea unei viscozități optime. În ceea ce privește culoarea, preferința generală înclină spre alb, dar se pot găsi și alte culori, ca roșu închis sau portocaliu. Trebuie să fim prudenți cu alegerea culorii deoarece acordul cromatic între piese se face foarte greu în absența albului, riscînd să obținem o ambianță mohorîtă sau o orgie de culori bălțate.

În aranjamentul salonului, în afară de fotolii și canapea, se mai găsește una sau mai multe măsuțe. Fie că folosesc pentru așezarea unor lămpi, scrumiere, vase cu flori sau sînt utilizate pentru servit, aceste măsuțe trebuie acordate cu restul pieselor de mobilier. În comerț se găsesc numeroase tipuri de măsuțe și putem opta pentru piesa care se potrivește atît ca dimensiuni, cît și ca stil cu restul mobilierului, dar vom prefera s-o proiectăm și s-o construim singuri. Vom începe cu masa, care se potrivește cel mai bine ansamblului descris în numerele 6 și 7/1980. În figura 1 observăm că picioarele mesei au aceeași formă ca și a lateralelor canapelei și fotoliilor, deci și modul de construcție este asemănător. Dată fiind lățimea mare a scîndurii (10 cm), îmbinarea se face cu dinți sau cu dopuri de lemn înclinate cu aracet (vezi fig. 2). Grosimea scîndurii este de 4-5 cm. Blatul măsuței se confecționează dintr-un cadru de rigle cu profil pătrat de 4x4 cm, peste care se lipește cu aracet de tîmplărie un placaj de 8 mm avînd dimensiunile cadrului (fig. 2); pentru a asigura o presare a lipiturii, se pot bate cîteva cuie subțiri cu floare îngropată. După uscarea lipiturilor (24 de ore) se egalizează canturile blatului cu rindeaua și se furniruirește totul, inclusiv picioarele măsuței. Finisajul va fi cel ales pentru canapea și fotolii, de preferat furnirul deschis la culoare și lăcuirea mată.

Pentru alte fotolii și canapele putem construi la alegere una sau mai multe măsuțe dintre cele prezentate în continuare, din care unele sînt realizări ale unor designeri renumiți. Cea mai simplă măsuță și relativ ușor de construit este prezentată în figura 3. De precizia decupaielor depînd rezistența și stabilitatea mesei. Picioarul mesei

poate fi drept sau strunjit. Blatul măsuței se va tăia dintr-un panel de tei (planșetă) și se va furnirui pe canturi. Îmbinarea se face cu aracet de tîmplărie. După uscarea adezivului (24 de ore) se trece la nivelarea cu raspeul și cu hirtie abrazivă a eventualelor capete de material, pînă la nivelarea suprafețelor în locurile unde s-au operat îmbinări. După finisarea picioarelor și a cadrului, se aplică blatul furniruit pe cadru, fie prin lipirea cu un adeziv puternic (prenadez), fie cu ajutorul a 4 holșuruburi ce străbat blatul, înșurubîndu-se în cele 4 picioare ale mesei. Finisarea se poate face prin chituire-grunduire-vopsire sau prin furniruire-băituire-ceruire (eventual lac mat). Această soluție constructivă asigură un mare grad de stabilitate și rezistență deoarece prinderea picioarelor mesei se face într-o cruce care-l imobilizează complet, iar îmbinarea nu cedează decît în urma aplicării unei forte foarte mari care ar deteriora mai întîi piesele componente. Acest mod de proiectare a făcut posibilă o importantă economie de material ce a dus la micșorarea greutateii piesei: astfel, laturile cadrului de rezistență sînt

confecționate din placaj de 8-10 mm, iar picioarele din lemn de fag (sau stejar, dacă vrem să-l strunjim).

Dimensiunile sînt alese de proiectant, ținînd cont de faptul că înălțimea unei măsuțe nu trebuie să depășească 45 cm. Vă prezentăm în continuare cîteva măsuțe, creații ale unor designeri contemporani. În figura 4 vedem o piesă creată de designerul japonez Hoshimura. La construcția ei s-au folosit panouri din lemnul ușor al unei specii indigene, pe care noi îl putem înlocui cu tei sau brad. Îmbinările se fac cu dinți și, după ce se furniruirește în întregime ansamblul, se trece la finisarea lui. Originalul este finisat cu lac japonez extras din rășina copacului de lac (Rhus vernicifera), pe care noi îl vom înlocui cu emaur roșu deschis și cu emaur negru. După grunduire se face o șlefuire atentă a întregii suprafețe și se aplică un strat de chit de stropit, după care se șlefuește din nou totul. Se aplică cu ajutorul unui pistol de stropit de mare presiune succesiv 10-12 straturi subțiri de vopsea, șlefuiind ușor cu piatră ponce după fiecare 3 straturi aplicate; după ultima șlefuire se aplică ultimele trei straturi. Cu cît aplicăm mai multe straturi de vopsea și vom șlefui mai fin straturile aplicate anterior și cu cît vom usca vopseaua într-un loc mai ferit de praf cu atît va fi mai asemă-

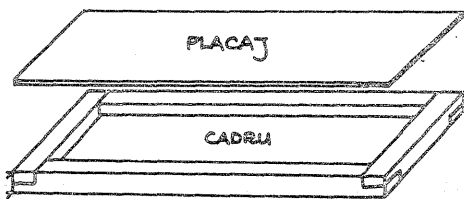
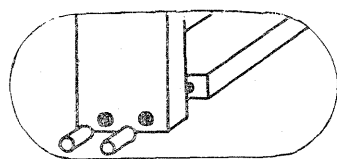
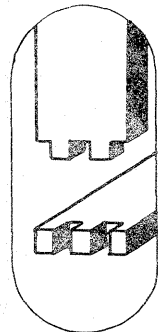
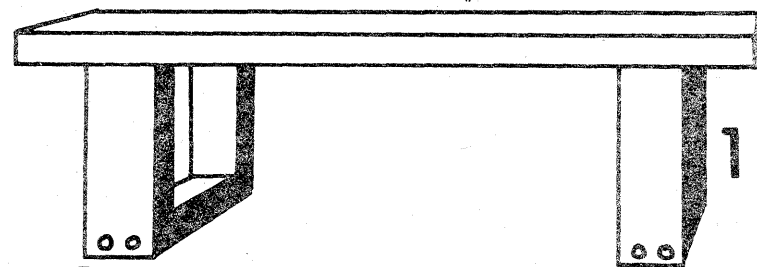

BLATUL MESEI

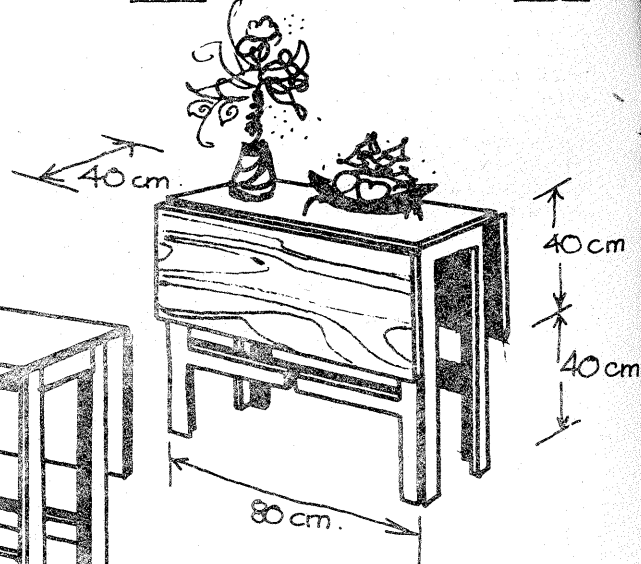
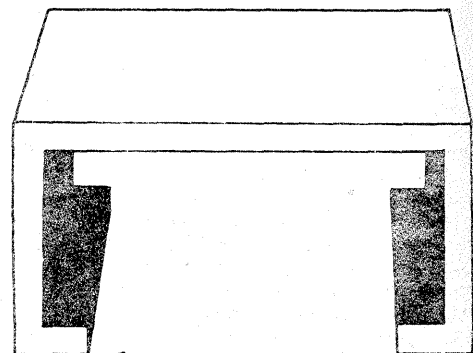
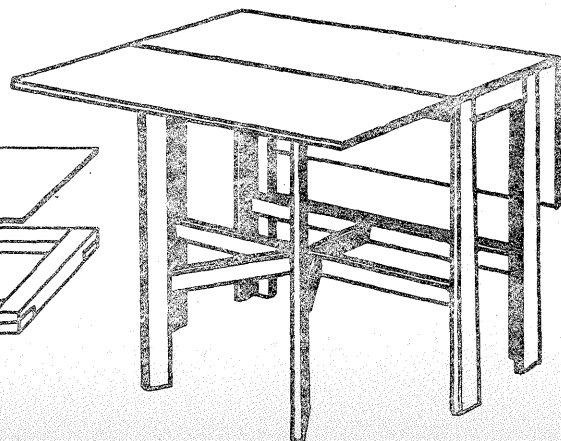
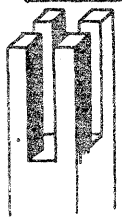
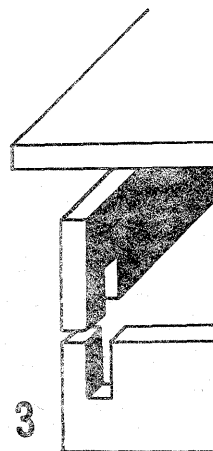

nător finisajul nostru cu cel original. Să nu uităm că meșterii lăcuitori ai Extremului Orient aplicau pînă la 30 de straturi fine de lac cu o pensulă, iar operația se făcea în largul mării unde nu există praf și este asigurat un anumit grad de umiditate. După vopsirea laturilor exterioare se trece la vopsirea interiorului cu negru, procedînd la fel ca și pentru exterior. Orfevrăria originală din Extremul Orient și decorul floral adecvat vor da o notă de rafinament aparte colțului nostru intim.

În Italia, Gianfranco Frattini răspunde crizei de spațiu locuibil cu un set de 4 măsuțe rotunde (foto 1), care pot fi stivuite, ocupînd în acest fel un spațiu minim. În Franța, Del Castillio propune o masă ovală de 6-8 persoane (foto 2), care, pliată, se reduce la dimensiunile unei de două persoane. Această masă este recomandată celor ce nu pot renunța la combinația salon-sufragerie. Și la noi se găsesc în comerț mese pliante cu prețul cuprins

între 700 și 900 de lei, care, strînse, pot ocupa un colțisor mic împreună cu scaunele pliante.

Pentru cei dornici să-și construiască singuri o masă pliantă, le sugerăm să se ghideze după desenul din figura 5, principiul mesei pliante fiind clar explicat grafic.

Pentru scheletul de rezistență vom folosi scinduri și șipci de fag sau alte esențe tari, iar blatul articulată se va construi dintr-un panel subțire și ușor (planșetă de tei 125 x 100 cm). Ansamblul se furnizează pe părțile vizibile și se lăcuiește cu palux sau se vopsește cu emaur alb sau roșu închis. Îmbinările între elementele scheletului de rezistență sînt făcute în chertare, lipite cu aracet și consolidate cu cule. Cele două perechi de picioare articulate sînt prinse cu balamale pe cadrul mesei și pe șipca transversă. Lucrarea este recomandată numai amatorului cu experiență în lucrări de tâmplărie și posesor al unei truse complete de scule.

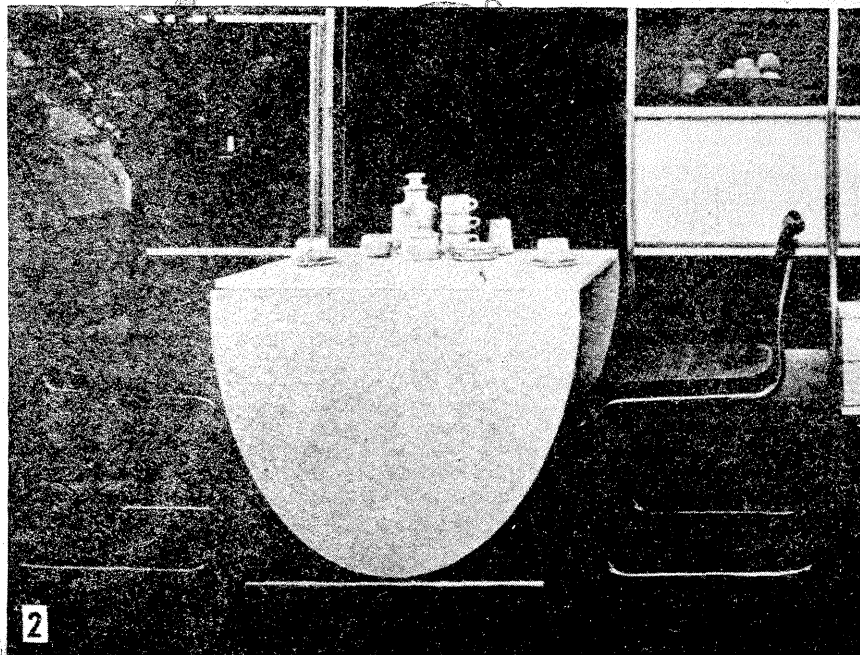

## PENTRU TINERELE GOSPODINE

# CONSTRUCTII DIVERTISMENT

Pentru amatorii de mobilă cu schelet metalic și nu numai pentru ei revista noastră propune două variante ale unei măsuțe pentru garnitura de hol sau grădina (balcon).

Prima variantă (fig. 1 A) poate fi confecționată din fișii de platbandă cu o grosime de 3 mm și o lățime de aproximativ 35-40 mm. Din figură se poate vedea clar că cele patru picioare ale măsuței iau naștere prin îndoirea celor două fișii de platbandă (tablă) la 90°, în forma literei U, după care, așezate în cruce, sînt fixate la mijloc cu un nit. Capetele fișilor îndoite ulterior devin suporturi pentru blatul mesei, care poate fi din sticlă, placaj sau placă ceramică.

Blatul va fi fixat cu patru colțare confecționate din același material (tablă, platbandă) folosit pentru picioarele mesei, care vor fi fixate cu șuruburi și piuliță.

Avînd conturată deja imaginea con-

strucției propuse și considerînd că ideea realizării ei vă va atrage, continuăm cu ordinea operațiilor:

1. Confecționarea picioarelor se face tăind (cu ferăstrău pentru metal) două bucăți de platbandă cu lungimea de aproximativ 2180 mm fiecare, îndoindu-le (prin ciocănire) în forma literei U și curbînd capetele la 90°.

După aceste operații executăm la mijlocul fiecărei bucăți cîte o gaură de 5 mm diametru necesară nitului de asamblare.

Atenție! La operația de încrucișare bucata care va trece pe deasupra se curbează puțin la mijloc (fig. 1 A), apoi, asamblînd provizoriu picioarele, punem deasupra o bucată de placaj și verificăm planeitatea mesei, aducînd eventualele corectări.

2. Următoarea operație va fi confecționarea colțarelor (fig. 1 B) folosind același material ca pentru picioare, din care vom tăia patru bucăți de aproximativ 80 mm lungime. La unul din capetele fiecărei bucăți executăm cîte o gaură de 3 mm diametru, după care îndoim la 90°, operație care se face prin ciocănire și cu ajutorul

menghinei. Odată colțarele confecționate, le vom așeza pe fiecare, provizoriu, pe cîte un capăt al picioarelor mesei, punînd dedesubt bucățele de carton cu o grosime egală cu cea a blatului pe care vrem să-l folosim și vom trasa prin orificiile fiecărui colțar semne pentru găurile corespunzătoare, care vor fi executate ulterior, cu ajutorul unui burghiu, în capetele picioarelor.

Ultimele operații sînt finisarea tuturor muchiilor apărute la tăierea materialului, operație care se face prin pilire și prinderea definitivă a nitului la încrucișarea celor două fișii de platbandă.

Odată cu așezarea blatului (ceramică, sticlă, placaj) și fixarea fiecărui colțar, operație ce se va executa cu ajutorul unui șurub M3 cu piuliță, considerăm construcția încheiată și putem trece la vopsirea scheletului metalic în culoarea dorită, cu vopsele speciale pentru metal existente în comerț.

O sugestie: dacă măsuța este destinată camerei copilului, desenați în tonuri vii, peste culoarea de fond dată scheletului metalic, ghirlande de flori. Același motiv se poate aplica și pe partea anterioară a blatului, cînd acesta este din sticlă.

Spre deosebire de prima, a doua variantă (fig. 2 A) prezintă o măsuță al cărei schelet se confecționează din bară de metal de 8-9 mm grosime. Din aceasta vom tăia 1 bucată x 2198 mm (inelul superior, a); 1 bucată x 1256 mm (inelul de la mijloc, b) și 3 bucăți x 950 mm (picioarele, c).

Cu ajutorul unui dorn fixat în menghină curbăm, prin ciocănire, barele pînă se obține forma respectivă (fig.

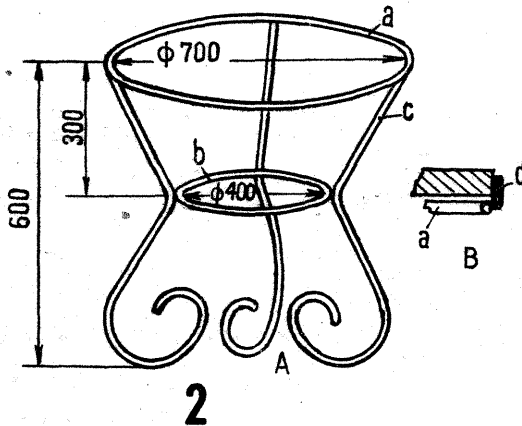

2 A), țînd seama de cotele date, apoi, prin lipire (sudură dacă este posibil), asamblăm elementele după modelul prezentat.

Materialul folosit pentru blatul măsuței poate fi placă de marmură sau sticlă tăiată și fasonată la dimensiunile necesare.

Pentru fixarea blatului măsuței, pe inelul superior (a), se vor lipi bucățele de tablă subțire (d), așa cum se vede în detaliul din figura 2 B.

Ca și în prima variantă, se va vopsi scheletul metalic într-o culoare adecvată, iar motivele florale sau geometrice se vor aplica de data aceasta numai pe blat, și anume pe fața sa anterioară (dacă optați pentru varianta din sticlă) sau pe fața posterioară (dacă folosiți placaj). Acesta din urmă, după colorare, se lăcuiește cu lac de mobilă incolor.

TOMINA GHERGHINA

## PRACTIC

Dacă pata este mai mică, partea din mocheta se decupează cu ajutorul unei preducele.

Se poate întîmpla ca mocheta din apartamentul nostru să se păteze cu diferite substanțe care nu ies la spălat cu Carpetin, Dero pentru covoare sau alte produse destinate curățării și întreținerii acestora.

În această situație recurgem la înlocuirea părții pătate. Atunci cînd pata este mai mare, decupăm, cu ajutorul unui cuțit sau bisturiu, suprafața murdară. Dintr-o bucată de mocheta de rezervă croim exact mărimea părții decupate. Aplicăm pe ea adeziv (prenadez) și o lipim în golul creat. Astfel am remediat ușor și estetic locul degradat.

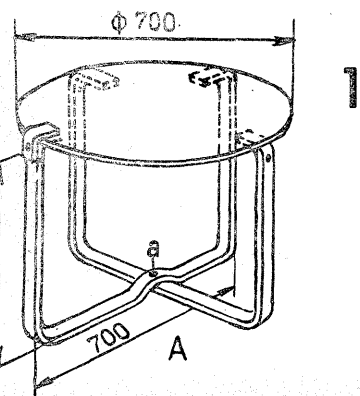
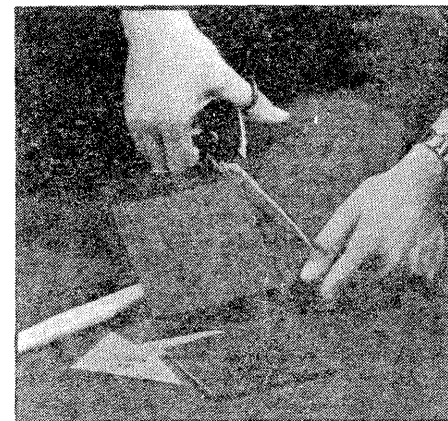



# TELEVIZOARE CU CIRCUITE INTEGRATE

## INTEGRATE

S

D

I

R

I

S

Magazinele sau raioanele specializate ale comerțului de stat vă pun la dispoziție o gamă largă de televizoare cu circuite integrate, produse de înaltă calitate tehnică ale întreprinderii «Electronica».

Denumirea televizorului	Diagonala ecranului	Preț (lei)	Acont 15% (lei)	Rate lunare (24 rate)
Olt	44 cm	2 920	438	103
Snagov	47 cm	2 920	438	103
Sirius	50 cm	3 050	457	108
Diamant	61 cm	3 600	540	128
Sirius	50 cm	3 100	465	110
Diamant	61 cm	3 720	558	132
Lux	65 cm	4 000	600	142

Toate tipurile de televizoare cu circuite integrate le puteți cumpăra și cu plata în maximum 24 de rate lunare, cu un acout de 15% din prețul aparatului.

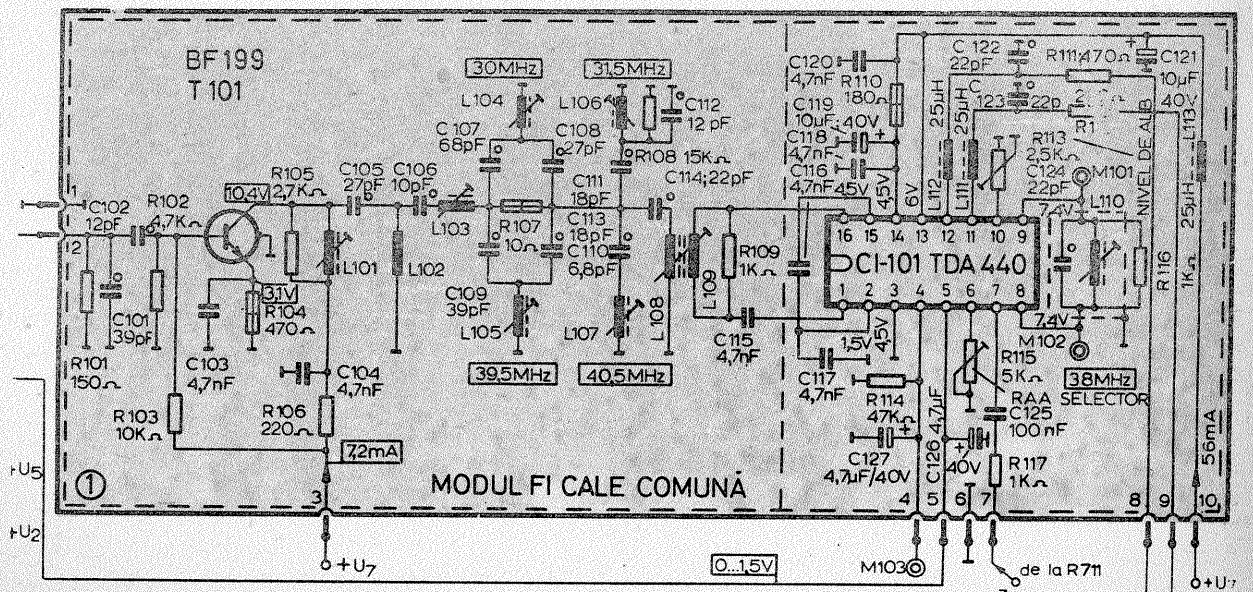
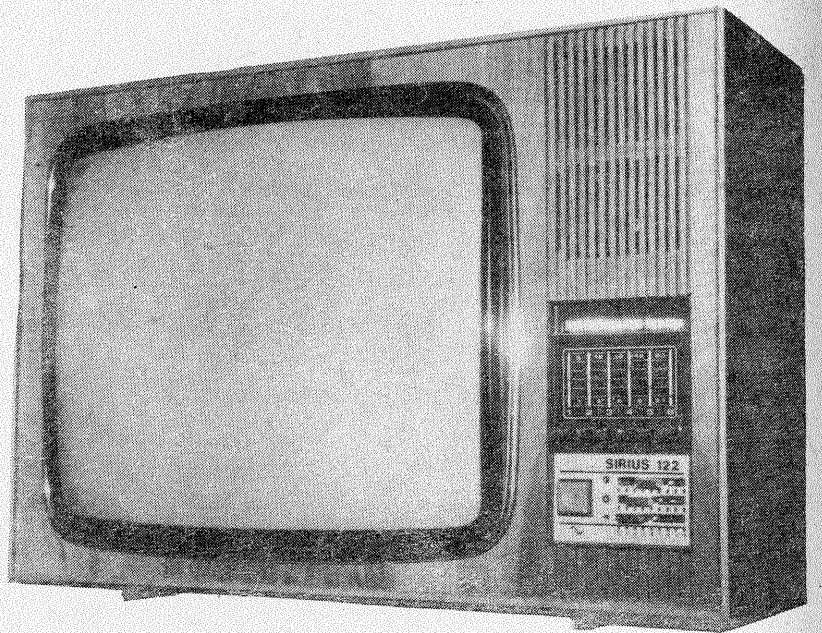



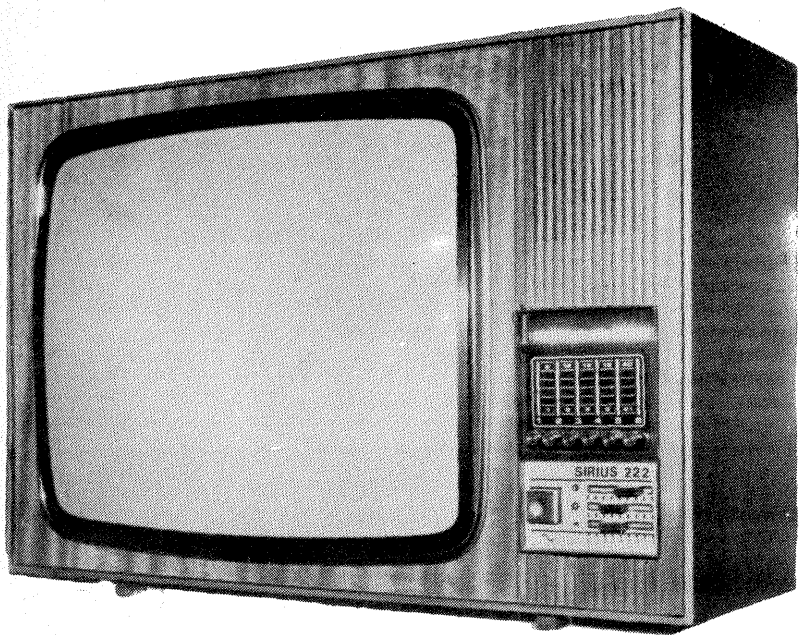

## PORNIREA TELEVIZORULUI

Din schema-bloc a alimentării se observă că tensiunea de la rețeaua de curent alternativ (220 V/50 Hz) este aplicată prin conectorul C VII. Curentul absorbit de receptorul TV de la rețea străbate siguranța Si 801 de 1 A temporizată (1 AT) și rezistorul de limitare R 801.

Dioda D 601 (1 N 4007) redresează tensiunea alternativă, care este stabilizată apoi în stabilizatorul serie, rezultând la ieșirea lui două tensiuni:

a. Tensiunea  $U_1 = 175\text{ V}$  pe terminalul 4 al modului 6, redresor stabilizat.

b. Tensiunea  $U_2 = 33\text{ V}$  stabilizată cu ajutorul circuitului integrat CI—601 (TAA 550). Această tensiune este necesară polarizării diodelor varicap din selectorul electronic. Ea este culeasă de pe terminalul 5 al modului 6 și aplicată selectorului prin conectorul C I/5.

Pentru a se evita punerea în pericol a etajului de baleiaj linii, pe bara de alimentare cu tensiunea de 175 de volți s-au înseriat doi călăreți: unul pe modulul sincropcesor (1/4, 2/4) și

celălalt pe conectorul bobinelor de deflexie (C VI/5, C VI/3) astfel încât la extragerea modului sincropcesor ori a conectorului bobinelor de deflexie alimentarea cu tensiunea de 175 V se întrerupe.

Tensiunea  $U_1$  este folosită la alimentarea prefinalului de baleiaj orizontal (prefinal B.O.) prin rezistorul de putere R 702, a modului final video prin conectorul C IV/5, a finalului de baleiaj orizontal (B.O.) prin rezistorul R 705 și a circuitului de reglaj al luminozității prin R 715 și conectorul C III/5.

Celelalte etaje ale televizorului se alimentează de la tensiunea joasă obținută din etajul de baleiaj orizontal, redresată cu dioda BA 157 (D 704). Pentru alimentarea modului de baleiaj vertical, tensiunea joasă nu este stabilizată, dar pentru alimentarea modului cale sunet, a modului F.I. — cale comună, a ansamblului modul selector și a modului sincropcesor (care este alimentat, așa cum se va vedea mai departe, și de la tensiunea de 175 V), joasa tensiune este aplicată

## MODULUL CALE COMUNĂ IMAGINE SUNET

După amplificarea semnalului de foarte înaltă frecvență și mixarea lui în selectorul de canale, se obține semnalul de frecvență intermediară care se aplică amplificatorului de F.I., realizat sub forma unui modul.

Modulul cale comună este constituit din:

- un etaj preamplificator echipat cu tranzistorul BF 199 sau BF 173, iar amplificarea sa nu este reglabilă (comandată) de către tensiunea de R.A.A. Unitatea lucrează la amplificarea maximă;
- filtrul compact care realizează curba de selectivitate globală;
- circuitul integrat TDA 440.

stabilizatorului paralel echipat cu tranzistorul T 802 (BD 136).

Pornirea televizorului are loc în două etape, care se succed foarte repede. Aceste etape sînt:

1. Imediat ce televizorul este conectat la rețea, modulul sincropcesor absoarbe de la modulul redresor stabilizat curent de cca 18 mA. Acesta este un curent suficient pentru pornirea lui. Tot în acest moment pornesc etajele care sînt alimentate de la tensiunea de 175 V stabilizată. Modulul sincropcesor va genera, la ieșirea lui, impulsuri care vor comanda etajul de baleiaj orizontal. Acesta va intra în funcțiune.

2. Prin intrarea în funcțiune a etajului de baleiaj orizontal se asigură energia necesară funcționării stabilizatorului paralel. Din acesta modulul sincropcesor va absorbi prin dioda D 803 diferența de curent (15—25 mA) necesară funcționării lui normale. De asemenea vor fi alimentate și celelalte etaje care folosesc tensiune joasă. În acest moment, televizorul se consideră pornit. Sunetul apare simultan cu pornirea televizorului, iar imaginea după încălzire a filamentului tubului cinescop. Tensiunea de filament este preluată dintr-o înfășurare separată a transformatorului de linii (7—8).

## CIRCUITUL INTEGRAT TDA 440

Circuitul integrat TDA 440 este alimentat cu tensiune de 12 V aplicată pe piciorușul 13 pentru demodulatorul sincron și preamplificatorul de videofrecvență.

Tensiunea de +6 (5,5—6,5 V), necesară amplificatorului de F.I. și circuitului de R.A.A. din circuitul integrat, este obținută din tensiunea de +12 V prin R 110.

Stabilizarea tensiunii de +6 V se face în interiorul circuitului integrat cu ajutorul unei diode Zener. Alimentările sînt filtrate cu ajutorul elementelor de filtraj: L 113, C 120, C 121, R 110, C 118, C 119.

Intrarea circuitului integrat este simetrică (piciorușele 1 și 16). Atacul se face pe ambele intrări. Piciorușele 2 și 15 sînt decuplate la masă prin condensatoarele C 116, C 117 (pentru înaltă frecvență). Ieșirile pentru semnalul de videofrecvență sînt piciorușele 11 și 12 (11 cu polaritate negativă și 12 cu polaritate pozitivă). Ele sînt filtrate, din punct de vedere al înaltei frecvențe, cu celule RC și LC și protejate la suprasarcini cu R 111 și R 112.

Amplitudinea semnalului videocomplex este controlată la ieșire (prin nivel de alb) cu ajutorul unui semireglabil conectat la piciorușul 10 (R 113).

Între piciorușele 8 și 9 se află montat un circuit derivativ, acordat pe frecvența de 38 MHz (purtaătoarea de imagine), pentru refacerea purtaătoarei (circuit de memorare).

Pe piciorușul 7 se aplică impulsurile negative de întoarcere linii, avînd amplitudinea de cca 2,5 Vv. Ele au menirea de a deschide circuitul-poartă RAA din interiorul circuitului integrat. Reglajul automat al amplificării se face în mod asemănător cu la celelalte televizoare. Pragul de întârziere RAA pentru selector este fixat cu ajutorul unui semireglabil conectat la piciorușul 6 (R 115). Tensiunea de RAA pentru selector se preia de la piciorușul 5. Pe piciorușul 4 se află un grup RC ce stabilește constanta de timp pentru RAA (R 114, C 127).

Semnalul de comandă a modului sincropcesor este preluat de la piciorușul 12 și tot de aici se extrage a doua frecvență intermediară de sunet.

De la piciorușul 11 semnalul videocomplex se aplică cu ajutorul potențiometrului de contrast etajului final de videofrecvență. Circuitul integrat TDA 440 furnizează o tensiune RAA pentru selector. Această tensiune poate comanda numai tranzistoare de tip pnp. Pentru a o putea totuși utiliza la comanda tranzistorului amplificator de F.I. din selector, s-a interpus un inversor de polaritate echipat cu tranzistorul T 81 — BC 172 A (BC 108 A).

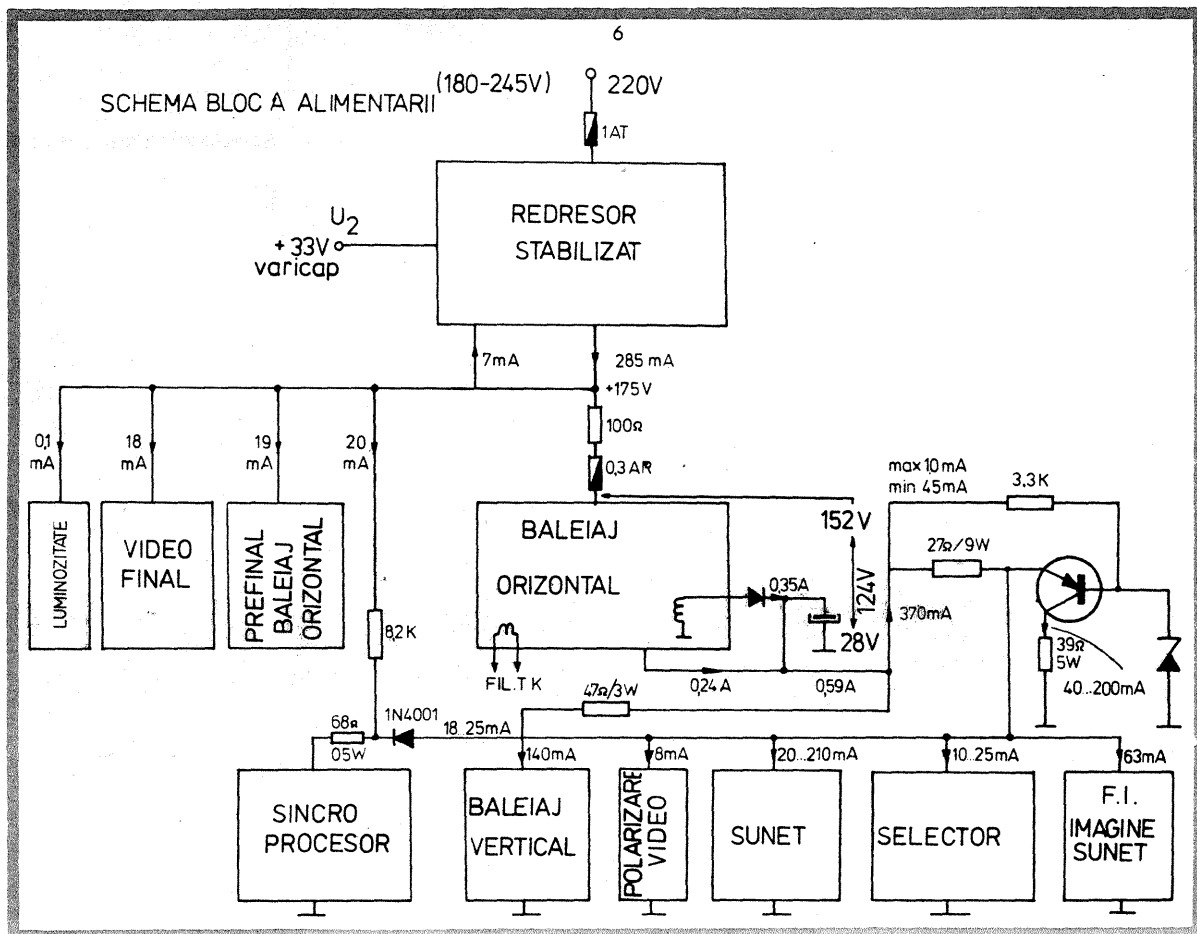





# REVISTA REVISTELOR

# CANAR

Un multivibrator cu două tranzistoare BC 238 și circuite RC adecvate poate produce un semnal electric care, transformat de un difuzor, să creeze trîlul specific al canarului. Reglajul semnalului, respectiv tim-

brul, se obține din potențiometrul de 1 kΩ. Transformatorul de ieșire este de tip miniatură din etajele de ieșire tranzistorizate.

«PRAKTIKER» — AUSTRIA

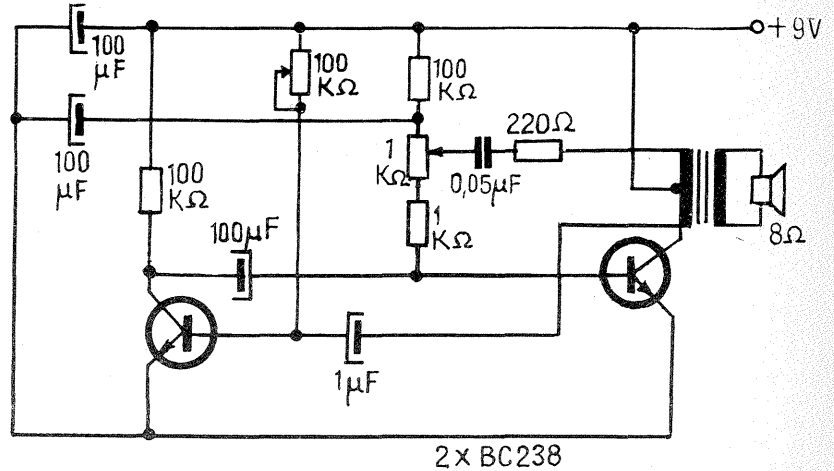

# CONTRA ȚÎNȚĂRIILOR

S-a constatat că un semnal cu frecvența în jur de 2 000 Hz atrage țînțării mascule (care sînt inofensivi) și îndepărtează femelele. Acest semnal poate fi produs cu un oscilator de relaxare

construit cu un tranzistor unijuncțiune alimentat cu 22 V. Acțiunea montajului este pe o rază de 5 m.

«POPULAR ELECTRONICS» — S.U.A.

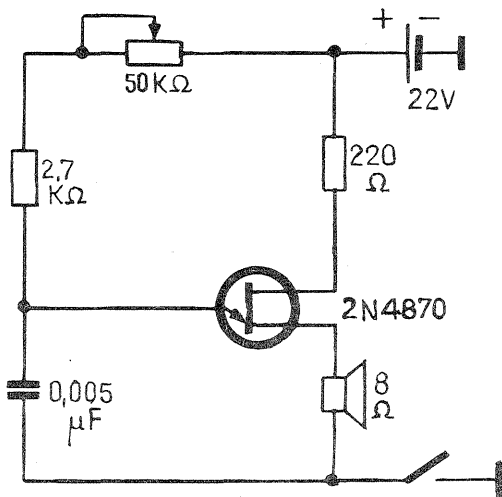

# REGULATOR DE TENSIUNE

Reglarea tensiunii debitate de un alternator se face în mod obișnuit cu un relee electromecanic, care însă poate fi înlocuit cu un montaj electronic. Montajul electronic reglează mult mai exact tensiunea și, în plus, prezintă o mare siguranță în funcționare.

Alimentarea montajului se face de la tensiunea provenită din statorul alternatorului. În funcție de valoarea acestei tensiuni, montajul electronic trimite în rotorul alternatorului, deci

în bobina de excitație, un curent mai mare sau mai mic. Valoarea termistorului este în jur de 100 Ω (se verifică prin tatonări pentru compensarea derivei termice).

Montajul a fost construit cu piesele indicate în schemă, dar se poate experimenta și cu înlocuirile 2N1192 — AC180K; 2N1539 — ASZ17.

«AUTOMATIVE ELECTRONICS» — S.U.A.

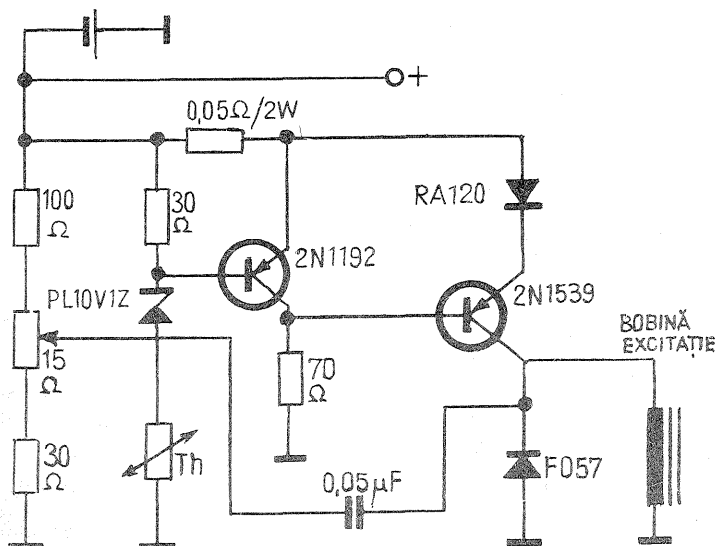

# GENERATOR

Montajul generează un semnal audio cu frecvența cuprinsă între 800 și 1 000 Hz, avînd ca element activ un tub cu neon.

Transformatorul de ieșire este de tipul celor din etajele finale ale amplificatoarelor cu tranzistoare.

«101 EASY TEST INSTRUMENT PROJECTS» — S.U.A.

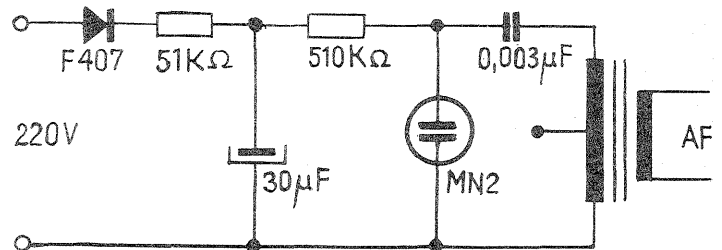

# AVERTIZOR

Cu un sunet specific de sirenă avertizoare, montajul are în componența sa un circuit integrat CDB 400 și un etaj final cu două tranzistoare: T<sub>1</sub> — BC 107 și T<sub>2</sub> — BD 135.

Întreaga construcție se alimentează cu 12 V, apoi, cu ajutorul unei diode Zenner PL5V, se obține tensiunea de

5 V pentru circuitul integrat.

Piesele componente au următoarele valori R<sub>1</sub> = R<sub>2</sub> = 4,7 kΩ; R<sub>3</sub> = 5,6 kΩ; R<sub>4</sub> = 10 kΩ; R<sub>5</sub> = 5,6 kΩ; R<sub>6</sub> = 1 kΩ; R<sub>7</sub> = 330 — 470 Ω; R<sub>8</sub>, R<sub>9</sub> = 100 — 220 Ω; C<sub>1</sub> = C<sub>2</sub> = C<sub>3</sub> = 500 μF; C<sub>4</sub> = C<sub>5</sub> = C<sub>6</sub> = 150 nF. Difuzorul are impedanța de 8 Ω.

«ELECTRON» — R.S. CEHOSLOVACĂ

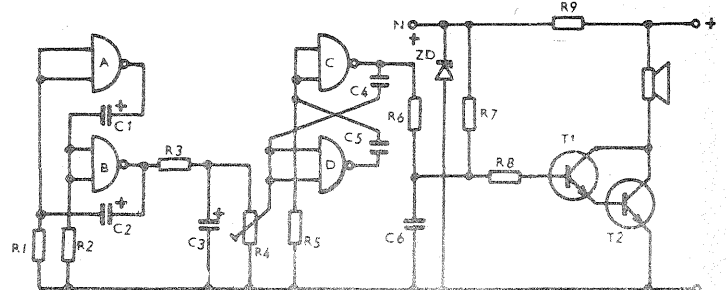

# CARNET EDITORIAL

O interesantă și foarte utilă apariție sub egida Editurii tehnice este lucrarea «**Aprindere, carburatie, distribuție**», semnată de cunoscutul specialist în motoare, inginer **Mihai Soiman**, vechi colaborator al revistei noastre. Într-un limbaj concis, dar accesibil, lucrarea abordează monografic operațiile de verificare, întreținere și reglare ale principalelor componente ale motorului de automobil. Prezentarea celor mai frecvente defecțiuni posibile, însoțită de metodică de localizare a acestora, confirmă caracterul practic al volumului. Fiecare capitol cuprinde, în final, și principalele date ale motoarelor unor automobile de fabricație recentă («Lada»—1 200 și 1 500, «Skoda»—105 S, 120 L, «Moskvici»—1 500).



# MOLATC

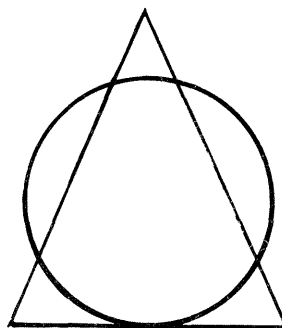

Știți cum să realizați aceste două figuri — un triunghi și un cerc — fără să ridicați creionul de pe hîrtie?

CUVINTE INCROUȘIATE

## PERSPICACITATE

Se consideră un paralelipiped construit din paralelipede mai mici, conform figurii (evident, în desen se văd doar trei fețe).

**Intrebare 1)** Cite paralelipede pot intra în această construcție și în ce caz această construcție are maximum de rigiditate? 2) Cum arată fețele care nu se văd?

Prof. D. CĂTĂNOIU

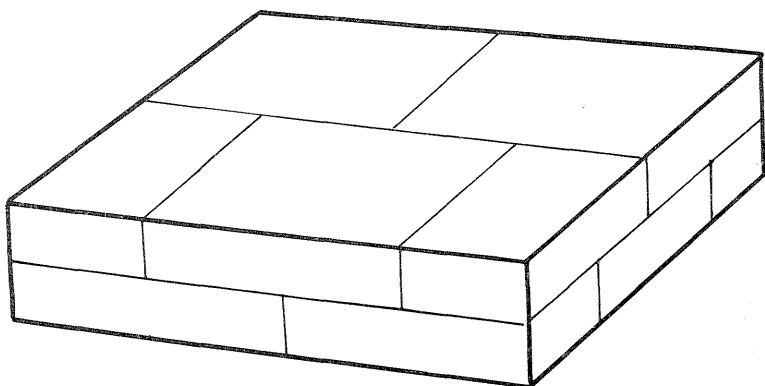

## VACANȚA MARE

**ORIZONTAL:** 1) Copil — Ființele iubite de copii; 2) Copil de școală — Compozitor contemporan, autorul balletului pentru copii «Scufița roșie»; 3) Fetița din «Dumbrava minunată» — Compoziții laudative; 4) Aici — Personaj legendar; 5) George Enescu — Poet român (1886—1954), autorul poeziei «Copii de moți pe străzile din Cluj» — Cap de picil 6) Maestru — Compozitor contemporan, autorul operetei pentru copii «Prichindel și Mărunțica»; 7) Locurile dragi — În lipsă; 8) Fructul bradului — Ca cerul de iunie; 9) Comic american, protagonist al filmului «Copilașii» — Alint; 10) Copilaș (fig) — Livadă (fig)

**VERTICAL:** 1) Actor român, interpret principal din filmul «Tată de

duminică» — Stup gol! 2) Fetița care întreprinde o călătorie în Țara Minunilor — Sufix; 3) Copiii caprei — Mici, dar puternici; 4) Localitate în Franța — Cunoscută poetă (1916—1944), autoare a poeziei «Copilul meu, să nu mă cauți»; 5) La ciocul puilor — Canoe! 6) Actriță franceză care a debutat în filmul «Copiii paradisului»; 7) În umor! — Nimfă a pădurilor (mit.) — Ecou de cîntec! 8) Copilul care se joacă cu inimile oamenilor (mit.) — Copii; 9) Medicină (abr.) — Mincarea copiilor; 10) Poet sovietic (1895—1925), autorul poeziei «Scrisoare de la mama» — Fecior (reg.).

Cuvinte rare: ASER, RAT, ACEU, AVU, ECO.

### ADUNARE

Cum puteți așeza numerele din careul alăturat în așa fel încît pe fiecare rînd, orizontal și vertical, suma lor să fie identică?

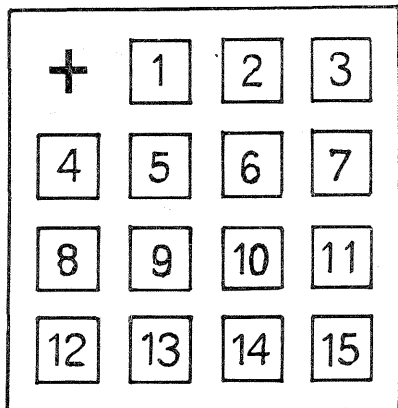

## DE CINCI ORI

(URMARE DIN PAG. 17)

proiectate și ele cu emulsia spre aparat, bobinîndu-le ca atare. Un caz special îl prezintă însă filmele de 8 mm, care, avînd perforații numai pe o singură latură, nu pot fi întoarse și proiectate invers. Cineamatorul va decide dacă preferă avantajele retroproiecției, făcînd concesii asupra acestui impediment, neglijabil mai ales dacă filmul nu conține texte.

### Dimensiuni (în mm)

- Plăcile A și B=600×300×15;
- Triunghiurile laturilor C=4 bucăți identice, cu catetele de 450 și 142,5 (vîrfurile se reteză, obținînd trapeze);
- Șipca D=600×150×20;
- Plăcuțele E=150×20×6;
- Șarnierele = 2 bucăți de 275.

1. **Trei corpuri geometrice:** o bilă, un cilindru și un cub construite din argint și avînd aceeași greutate sînt lăsate simultan să alunece pe un plan înclinat. Care este ordinea lor la sosire?

2. **Se poate înmulți** numărul 105263157894736842 cu doi în cîteva secunde? Cum?

3. **În ce se propagă** mai repede sunetul: în aer sau în plută?

4. **Ce semn trebuie** pus între 2 și 3 pentru a obține un număr mai mare decît 2 și mai mic decît 3?

5. **De cîte ori se suprapun,** într-un interval de 24 de ore, acele unui ceasornic?

Răspuns: Da, în situația în care acesta a audiat concertul la radio. Explicație: în cazul în care cel din sală s-a aflat la 35 m distanță de orchestră, a ajuns la el în  $\frac{35}{340} = \frac{7}{68}$  s; celălalt aflîndu-se, să zicem, la 2 km, muzica orchestrei l-a «ajuns» în  $\frac{2}{150000} = \frac{1}{75000}$  s și  $\frac{1}{75000} < \frac{7}{68}$  deci absentul a «audiat» concertul înaintea celui aflat în sală.

### ARITMOGRIF DE VACANȚĂ.

**Orizontal:** 1) Rapid; 2) Retezat; 3) Borșa; 4) Bîlea; 5) Calafat; 6) Tescani; 7) Făgăraș; 8) Peris; 9) Cîmpina; 10) Amara; 11) Constanța; 12) Olimp; 13)

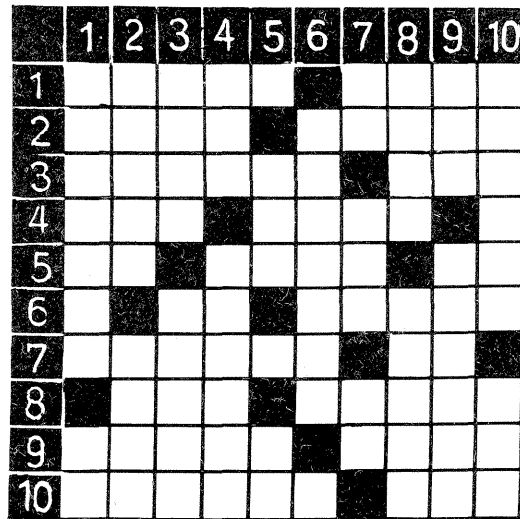

DEZLEGAREA JOCURILOR DIN NR. TRECUT

Delta; 14) Homorod; 15) Avrîg. **Vertical A—Z:** Perla Carpaților.

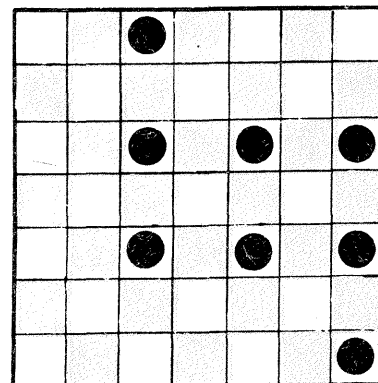



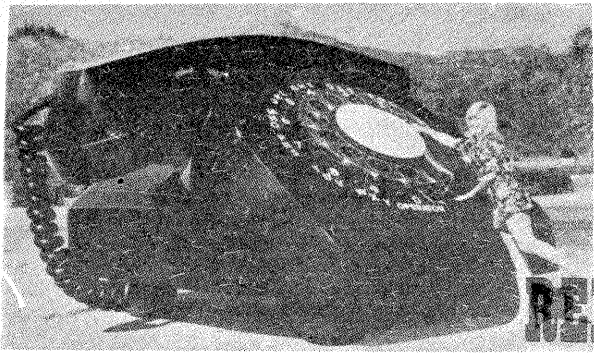

# POȘTA REDAȚIEI

**SZÖKE TIBERIU — Oradea.** Tehnica HI-FI de redare a unor programe muzicale are la bază anumite norme care reglementează calitatea lanțului electroacustic.

Revista noastră își propune ca într-un viitor articol să prezinte criteriile, normele și echipamentul care stau la baza definirii termenului de înaltă fidelitate.

**NAGY FERENCZ — Baia Mare.** Vă mulțumim pentru atenția și aprecierile date revistei «Tehnum».

**FARC OVIDIU HOREA — Satu Mare.** Verificați dacă între tranzistoarele finale tensiunea de alimentare se

împarte exact în părți egale. Schimbați pe rând rezistoarele de 220 Ω cu unele de valoare mai mică pînă se obține echilibrul tensiunilor.

**IONESCU TOMA — București.** Depanarea radio-tv revine mai mult tehnicienilor specialiști decît constructorilor amatori; totuși vom publica și un serial despre tehnica măsurătorilor

**RADOVICI DUMITRU — Iune-doara**

Radiocasetofonul ITT «Schaub Lorentz» SL 74 se poate alimenta din rețeaua de curent alternativ cu tensiunea de 110 sau 220 V și din 5 baterii de 1,5 V, respectiv cu tensiunea de 7,5 V.

La amplificatorul de audiofrecvență se pot cupla semnale de la partea de

lor ce se pot efectua asupra aparatelor electrocasnice în scopul depanării lor.

**GAVRILĂ ION — Adjud.** Multiplelor dv. întrebări le vom răspunde cu articole pe care le vom publica.

**BRUDAȘCĂ VIRGIL — Oradea.** Componente electronice puteți obține de la magazinul «Dioda» din București. Tensiunea de lucru a condensatoarelor este precizată de constructor și nu poate fi ridicată ulterior.

**PRĂJESCU VASILE — Timișoara.** Teoretic, indiferent cum cuplați redresorul la priză, el funcționează. Totuși tipul de redresor indicat de dv. nu se folosește, prezentînd pericolul de electrocutare. Pentru aprinderea succesivă a becurilor citiți articolul «Semafor electronic», apărut de curînd în revistă.

**LĂCĂTUȘ MARIAN — Buzău.** Dacă nu găsiți componente, alegeți o altă schemă care să nu ridice asemenea probleme.

**HANI RĂZVAN — București.** Sîrma din filtru poate fi cu diametrul de

04 și 06 mm.

**APOSTOL DORU — Brăila.** Verificați contactele cu un ohmmetru sau studiați cartea tehnică a motoretei.

**POLYANKI ALEX. — Salonta.** Alimentați montajul printr-un transformator cu tensiune mai mică, de exemplu 24 sau 48 V. Pentru această tensiune găsiți și becuri.

**COBZARU SORIN — Galați.** Montajul fiind conceput pentru 1 kW, puteți deci să-l folosiți și la 40 W. Un triac este mai dificil de procurat, apoi înlocuirea lui cu două tiristoare implică o anumită pricepere din partea constructorului. Vă recomandăm să alegeți o schemă mai recentă ce are ca elemente de bază tiristoarele.

**SIMION PETRU VASILE — Tebea.** Vom căuta construcția unui incubator și apoi o vom publica. Deocamdată nu avem asemenea construcții.

**CONSTANTIN KIRIL — București.** Adresați-vă Cooperativei «Radioprogress».

I.M.

## SL-74

receptor (UM, US, UUS) sau de la preamplificatorul casetofonului.

Preamplificatorul este construit cu tranzistoarele T 101, T 102, T 103 și T 104, avînd ca elemente de cuplaj circuite RC pentru corecția caracteristicii de frecvență.

Cînd se face înregistrarea, intră în funcțiune și oscilatorul construit cu T 105.

Un circuit aparte este format din tranzistoarele T 106, T 107 și diodele D 101, D 102, care creează așa-numitul reglaj automat al nivelului.

Valorile pieselor și nivelurile de tensiune sînt notate pe schemă. Se prezintă numai schema casetofonului, urmînd a se prezenta partea radioreceptorului.

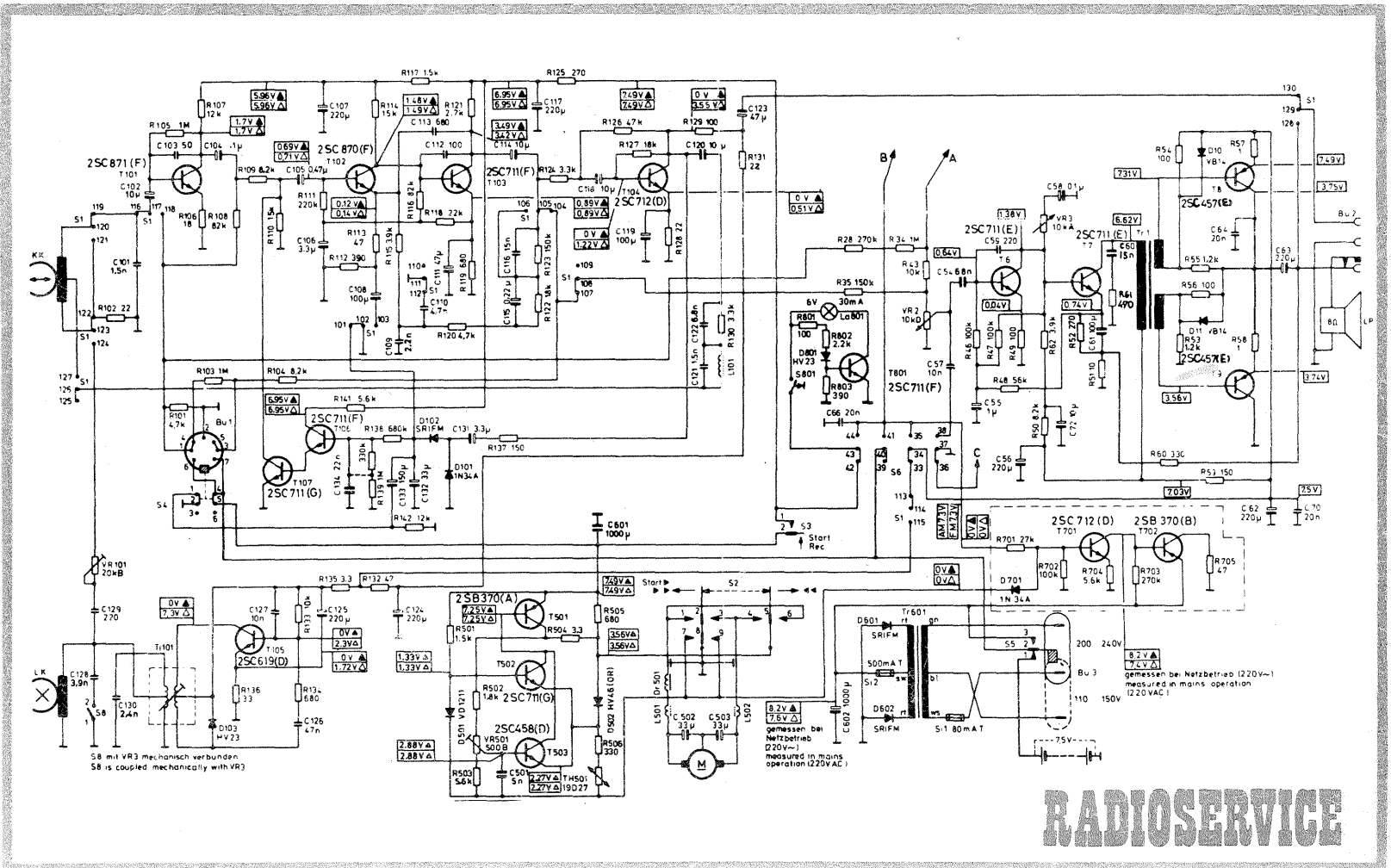

Redactor-șef: ing. IOAN EREMIA ALBESCU  
Secretar responsabil de redacție: ing. ILIE MIHĂESCU  
Prezentarea artistică-grafică: ADRIAN MATEESCU

INDEX 44212

CITITORII DIN STRĂINĂTATE SE POT ABONA ADRESÎNDU-SE LA ILEXIM — DEPARTAMENTUL EXPORT-IMPORT PRESĂ, P.O. BOX 136—137, TELEX 11226, BUCUREȘTI, STR. 13 DECEMBRIE NR. 3.

Tiparul executat la Combinatul poligrafic «Casa Scintei»